



ESTADO PLURINACIONAL DE  
**BOLIVIA**

MINISTERIO  
DE EDUCACIÓN

# Texto de Aprendizaje

## 2do. Año de Escolaridad

Primer Trimestre - 2022



**2do.**  
**PRIMARIA**

**Educación Primaria Comunitaria Vocacional**  
**Subsistema de Educación Regular**

"2022 AÑO DE LA REVOLUCIÓN CULTURAL PARA LA DESPATRIARCALIZACIÓN:  
POR UNA VIDA LIBRE DE VIOLENCIA CONTRA LAS MUJERES"



ESTADO PLURINACIONAL DE  
**BOLIVIA**

**MINISTERIO  
DE EDUCACIÓN**

Texto de Aprendizaje  
2do. Año de Escolaridad  
Primer Trimestre  
Educación Primaria Comunitaria Vocacional  
Documento Oficial - 2022

Edgar Pary Chambi  
**Ministro de Educación**

Bartolomé Puma Velásquez  
**Viceministro de Educación Regular**

Jaime Achá Mamani  
**Director General de Educación Primaria**

**Equipo de redacción**  
Dirección General de Educación Primaria  
Equipo Técnico EIFC

**Depósito Legal**  
4-1-506-2021 P.O.

**Impresión**  
EDITORIAL DEL ESTADO PLURINACIONAL DE BOLIVIA 

**Distribución Gratuita**

**PROHIBIDA SU VENTA**

# Texto de Aprendizaje

## 2do. Año de Escolaridad

Primer Trimestre - 2022

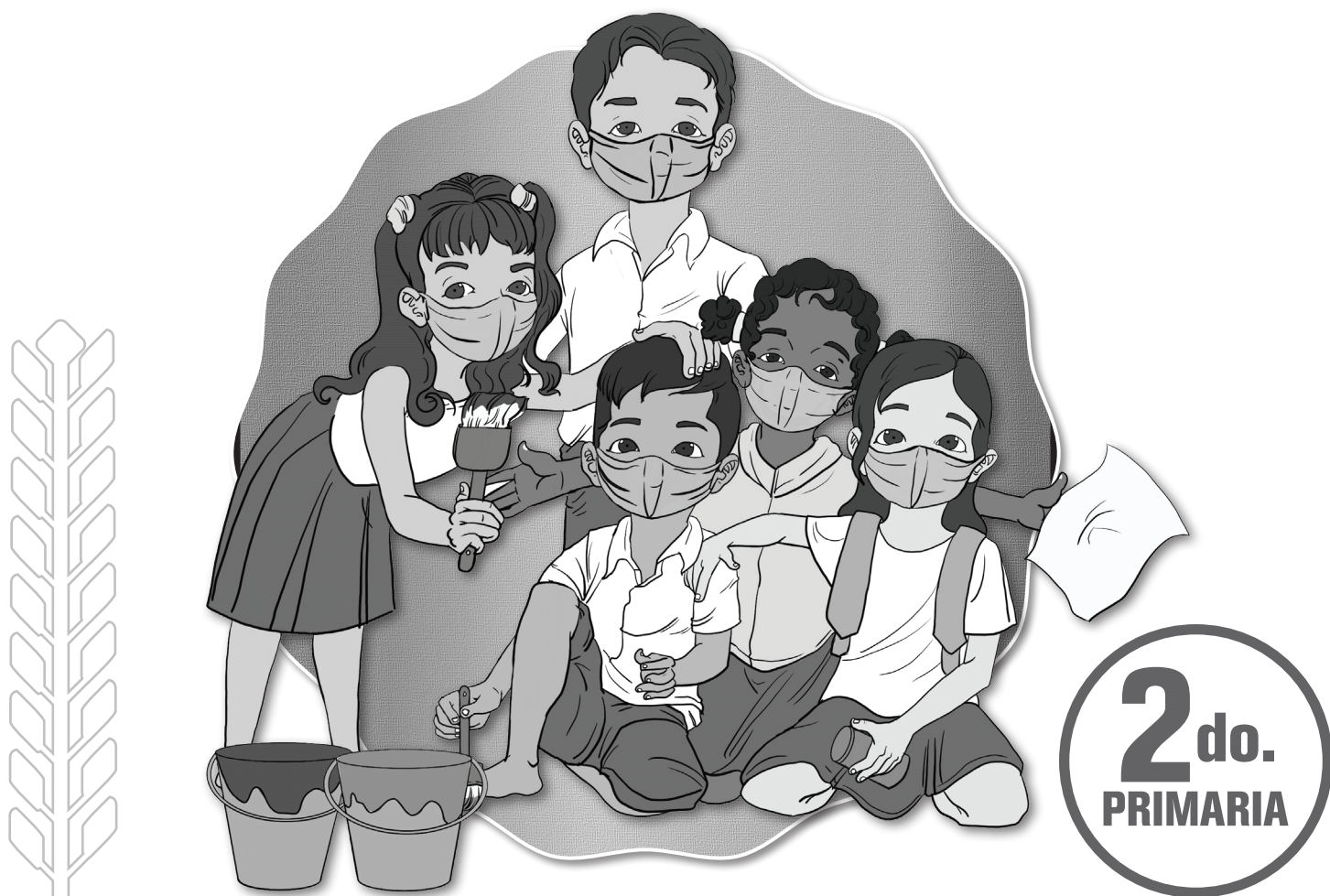



# Índice

Presentación.....	5
Orientaciones metodológicas para los actores educativos.....	7

## BLOQUE 1

<b>La comunicación como proceso de inclusión comunitaria.....</b>	<b>9</b>
Formas y medios de comunicación: verbal y no verbal.....	11
Medios de comunicación.....	13
La computadora y sus partes: Hardware.....	16
Los fenómenos naturales y su incidencia en la producción.....	19
Gráficos y dibujos de la comunidad.....	23
Figuras geométricas relacionadas a las formas de la naturaleza.....	27
Cuerpos geométricos en el entorno natural.....	29
Expresiones corporales a través de danza y baile de la región.....	31
Juegos de habilidades motrices básicas: correr, saltar, lanzar.....	35
La solidaridad y complementariedad entre hombres y mujeres.....	39

## BLOQUE 2

<b>La matemática en el desarrollo productivo de la comunidad.....</b>	<b>47</b>
Números naturales con tres dígitos.....	49
Los números: mayores, menores y equivalentes.....	52
Elementos esenciales de la naturaleza.....	55
La tierra, el aire, el fuego y el agua como medios de energía para la vida humana.....	59
Estructura y significado de las palabras simples y compuestas.....	61
Formas y figuras del contexto.....	64
Medidas antropométricas.....	65
La computadora: software.....	67

Historia de la comunidad y el municipio.....	71
Servicios básicos en la comunidad y el municipio.....	72
Interpretación de canciones en los diversos ritmos del municipio a través del fraseo melódico .....	74

### **BLOQUE 3**

<b>La naturaleza y su diversidad en la comunidad.....</b>	<b>81</b>
Sistema respiratorio: órganos y funciones principales.....	83
Ejercicios físicos de capacidades condicionales: fuerza, velocidad, resistencia y flexibilidad .....	86
Centena y valor posicional en la cuantificación de objetos del entorno.....	88
Características físicas y geográficas de territorios indígena originario campesinos .....	91
Oración gramatical y sus elementos .....	95
Equidad y reciprocidad como valores sociocomunitarios .....	98
Procesos de producción con tecnologías propias y diversas en la comunidad	100

### **BLOQUE 4**

<b>La experimentación como medio de desarrollo de inclinaciones.....</b>	<b>111</b>
Juguetes y objetos contruidos con materiales reutilizables y otros del entorno	113
Audición de instrumentos musicales de la región.....	114
Género y número de los sustantivos.....	116
Formas de organización, gobierno local y municipal .....	120
Polígonos regulares e irregulares.....	123
Adición en la resolución de problemas de compra venta.....	128
Plantas medicinales .....	130
Ritualidad y espiritualidad .....	133
Rituales de agradecimiento.....	136
Lecturas sugeridas.....	145
<b>Bibliografía .....</b>	<b>156</b>

# Presentación

Comenzamos la Gestión Escolar 2022 en todo el Sistema Educativo Plurinacional, habiendo superado diversas dificultades en el ámbito político, de la salud y económico social. Con mucho esfuerzo se ha recuperado el “Derecho a la Educación” en nuestro país; ahora corresponde enfocar y gestionar la optimización en la calidad de la educación. Es decir, a la mejora de los procesos y resultados educativos. A partir de esta gestión nuestro objetivo es mejorar los aprendizajes de todas nuestras niñas, niños, adolescentes y jóvenes que asisten a Unidades Educativas en los niveles del Subsistema de Educación Regular.

## **A nuestras niñas y niños:**

Bienvenidos nuevamente a la escuela -sea de manera presencial, semipresencial o a distancia- para aprender y convivir, desarrollando capacidades, potencialidades y cualidades como seres humanos, miembros de una familia, de una comunidad y de la sociedad.

El texto que tienen en sus manos es un material de apoyo para fortalecer los aprendizajes; revísenlo cada día, realicen las actividades prácticas y consérvenlo.

## **A madres, padres y/o tutores:**

Con la misma esperanza que ustedes tienen, deseamos que este año, nuestras niñas y niños aprovechen al máximo su paso por la escuela. Para ello, les presentamos este texto de aprendizaje que servirá para que brinden el apoyo y realicen el seguimiento a los aprendizajes de sus hijas e hijos.

Con la emergencia sanitaria de la pandemia, la educación ha visibilizado el rol importante de mamás, papás y tutores en el acompañamiento a nuestras niñas y niños en sus aprendizajes. Sigamos apoyándoles con la ayuda de este texto.

## **A maestras y maestros:**

Gradualmente vamos cualificando el trabajo docente, gracias a la participación decisiva con observaciones, sugerencias en la producción de materiales didácticos y contribución en la transformación de la educación desde sus prácticas y experiencias. El presente texto se constituye en un material básico para el apoyo de procesos educativos, el cual debe ser complementado con la experiencia, los conocimientos y la contextualización de parte de ustedes.

En esta gestión, con la responsabilidad, dedicación y cariño que caracterizan al buen educador, centrémonos en el desarrollo de capacidades, potencialidades y cualidades que logren nuestros estudiantes. El éxito de todos serán los aprendizajes alcanzados por las niñas, los niños, adolescentes y jóvenes. Buen inicio de gestión Escolar 2022.

Edgar Pary Chambi  
**Ministro de Educación**





# Orientaciones metodológicas para los actores educativos

## Queridas niñas y queridos niños:

Después de haber recuperado el “Derecho a la Educación” ingresamos al desarrollo de aprendizajes del primer trimestre, en el que somos los protagonistas más importantes. Con la ayuda de maestras, maestros de aula y áreas de especialidad, mamá, papá u otro familiar es necesario que exploremos este material para lograr el Objetivo Holístico en el Segundo año de escolaridad.



*“Desarrollamos principios y valores sociocomunitarios, mediante la comprensión de las características y estructuras lingüísticas, pensamiento lógico matemático y elementos de la naturaleza, investigando las actividades productivas del contexto sociocultural, para promover la identidad y convivencia comunitaria”*

El Texto de Aprendizaje está organizado en Bloques, contienen capacidades, potencialidades y cualidades expresados en perfiles de salida; integran contenidos de las diferentes áreas y campos de saberes y conocimientos. Además, tienen actividades de exploración, investigación, reflexión, producción de conocimientos e instrumentos de valoración, los cuales posibilitarán desarrollar procesos educativos de manera coherente con los programas de estudio:

A continuación, te mostramos la iconografía que te ayudará a trabajar con el texto de aprendizaje.



Cuando veas este ícono debes realizar actividades prácticas: observar, experimentar, leer, responder preguntas, desde tu experiencia y conocimientos desarrollados en la vida y en comunidad.

Este ícono te propone reconocer, analizar, interpretar, investigar, argumentar de manera crítica y propositiva en relación a teorías tomando en cuenta la realidad del contexto.



Si ves este ícono debes reflexionar y expresar una posición crítica, a partir de diálogos y debates tomando en cuenta las preguntas planteadas en los diferentes contenidos de áreas de saberes y conocimientos.

La presencia de este ícono indica que debes responder preguntas, resolver ejercicios matemáticos, producir textos, diseñar gráficos y otras actividades en las que apliques tus aprendizajes, conocimientos y capacidades logradas.



## Continuemos con la prevención del COVID-19

### ¿Cómo seguir previniendo el contagio?

#### a) Impedir el ingreso del virus al cuerpo

Actuar anticipadamente poniendo en práctica las medidas de bioseguridad para impedir que el virus COVID-19 y sus mutantes ingresen al cuerpo a través de la boca, nariz y ojos. Así nos protegemos y cuidamos a los demás.

#### ¿Qué hacer?



Lavarse las manos con frecuencia.



Cubrirse la boca con el interior del codo o pañuelo desechable al toser o estornudar.



Evitar tocarse la boca, la nariz y los ojos sin lavarse las manos.



Desinfectar siempre objetos y superficies que son utilizados por otras personas.

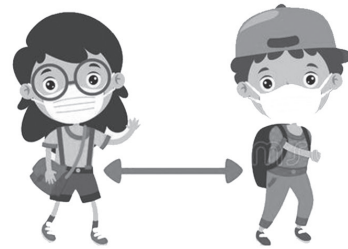

Mantener distancia social de 1,8 metros con otras personas. Utilizar siempre barbijo o mascarilla.

#### b) Elevar el sistema inmunitario

Una de las recomendaciones fundamentales para fortalecer las defensas en nuestro organismo es el consumo de determinados nutrientes, tales como:

**Hierro:** se encuentra en la naranja, limón, kiwi, fresa, manzana, ciruela, uva, higo seco, granada y otras frutas.

**Selenio:** se encuentra en el pescado, mariscos, carne roja, granos, huevo, carne de pollo, hígado y el ajo, entre otros.

**Zinc:** se encuentran en las carnes de res, cerdo y cordero.

**Magnesio:** se encuentra en la almendra, avellana, germen de trigo, soja en grano, cacahuete, o garbanzo.

**Vitamina B-6:** se encuentra en carne de aves, pescado, papa, garbanzo, plátano y cereales fortificados.

**Vitamina B-12:** se encuentra en el pescado, carne de aves, huevo, leche y otros productos lácteos.

**Vitamina C:** se encuentra en las frutas cítricas (por ejemplo: naranja y pomelo o toronja), así como pimientos rojos y verdes y kiwi.

**Vitamina A:** se encuentra en productos de origen animal como carne de res, pescado, aves de corral y productos lácteos.

**Vitamina E:** se encuentra en los aceites vegetales (aceite de germen de trigo, girasol y cártamo), frutos secos (almendras), semillas de girasol y hortalizas de hojas verdes (espinaca y brócoli).

**Vitamina D:** se encuentra en el hígado de ganado vacuno, la yema de huevo y el queso.

Una alimentación saludable y equilibrada proporciona los nutrientes necesarios para fortalecer nuestro sistema inmunitario y defendernos mejor frente a las enfermedades, como la COVID- 19.

# LA COMUNICACIÓN COMO PROCESO DE INCLUSIÓN COMUNITARIA



¿Qué se logra en este BLOQUE?

Expresa su opinión en primera lengua de forma oral y escrita respetando lo que piensa el otro.

Demuestra expresiones artísticas a través de gestos, dibujos creativos e imaginarios en la interrelación social y cultural.

Reconoce las diferencias y semejanzas de cuerpos geométricos y figuras planas en diseños y/o construcciones de su entorno natural.

Asume y practica los valores de solidaridad y complementariedad en la interrelación con la familia y comunidad.

Reconoce y asume acciones de prevención ante los fenómenos naturales.





**Lee el cuento:**

## La gallina y sus pollitos

Un día muy caluroso, los pollitos querían ir a bañarse al río, cuando pidieron permiso a la mamá gallina. Ella les dijo:

— ¡¡¡No vayan!!! Es peligroso. Ayer, en el río se perdieron cuatro pollitos, mañana irán conmigo.



Mientras la mamá gallina trabajaba en la granja, los cinco pollitos desobedientes, a escondidas se fueron al río.

Después de bañarse, los pollitos regresaron a su casa; cuando llegaron, la mamá muy enojada les dijo:

— ¡¡¡ No tenían permiso...!!!

— ¿Dónde están sus dos hermanitos?

Los pollitos muy sorprendidos, se miraron entre ellos, no sabían que había pasado con los demás hermanitos. Entonces las gallinas de la granja y la mamá gallina fueron al río en busca de los pollitos, pero no los encontraron, los pollitos al saber que sus hermanitos se perdieron, nunca más fueron al río y obedecieron siempre a su mamá.

**Autor: Ninostka Perez Aizama**



## Actividad 1

Respondamos las siguientes preguntas:

- ¿Qué hubiera pasado si los pollitos hubieran obedecido a su mamá?

.....

.....

- ¿Cómo se comunican las aves?

.....

.....

- ¿A través de qué medios de comunicación conversas con tus amigos?

.....

.....

## Formas y medios de comunicación: verbal y no verbal

¿Qué es la comunicación?



La comunicación es el intercambio de información entre dos o más personas.

Por ejemplo, Mirta y Olga dialogan sobre un comunicado de la siguiente manera:



## Formas de comunicación

a) **Comunicación verbal** es el tipo de comunicación en la que se utilizan signos lingüísticos en el mensaje. La comunicación verbal puede realizarse de dos formas:

- **La comunicación oral** las ideas, sentimientos y pensamientos son expresadas a través del uso de signos lingüísticos orales, palabras habladas en las que se identifican gestos de la persona.



- **La comunicación escrita** las ideas, sentimientos y pensamientos son expresadas a través del uso de signos lingüísticos escritos como: cartas, folletos, artículos y otros.



b) **Comunicación no verbal** es un proceso de comunicación que permite transmitir mensajes por medio de gestos, signos, imágenes y sonidos.

### Gestos

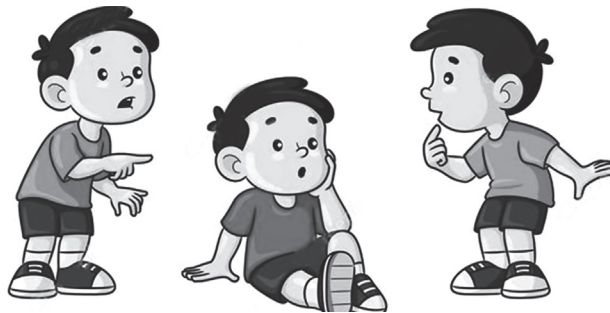

### Imágenes



### Sonidos



## Medios de comunicación

En la actualidad para comunicarnos con la familia, la escuela y la comunidad, utilizamos diferentes medios de comunicación, por ejemplo:

La televisión nos informa, entretiene y nos educa.



El teléfono o celular se utiliza para comunicarnos con la familia, amigos y otras personas, sin importar la distancia.

La radio nos permite escuchar noticias, música, programas educativos y otros.



El periódico es un medio de comunicación impreso. En este podemos leer noticias, artículos, publicidad, ofertas de trabajo y otros.





## Actividad 2

Leemos y respondemos las siguientes preguntas:

- ¿Por qué es importante expresar nuestra opinión respecto a algo que nos afecta?

.....

.....



## Actividad 3

Leemos y respondemos las siguientes consignas:

- Observa las imágenes y escribe la forma de comunicación correspondiente.



- Relaciona con una flecha cada situación y el tipo de comunicación que se produce.

Juan habla por teléfono con Marisol.

Mariela lee el horario de clases.

Hoy leímos la leyenda de la papa.

En la clase cantamos canciones alegres.

Comunicación oral

Comunicación escrita

- Comunica de forma escrita a tus compañeros sobre el turno que se debe cumplir para la limpieza del aula.

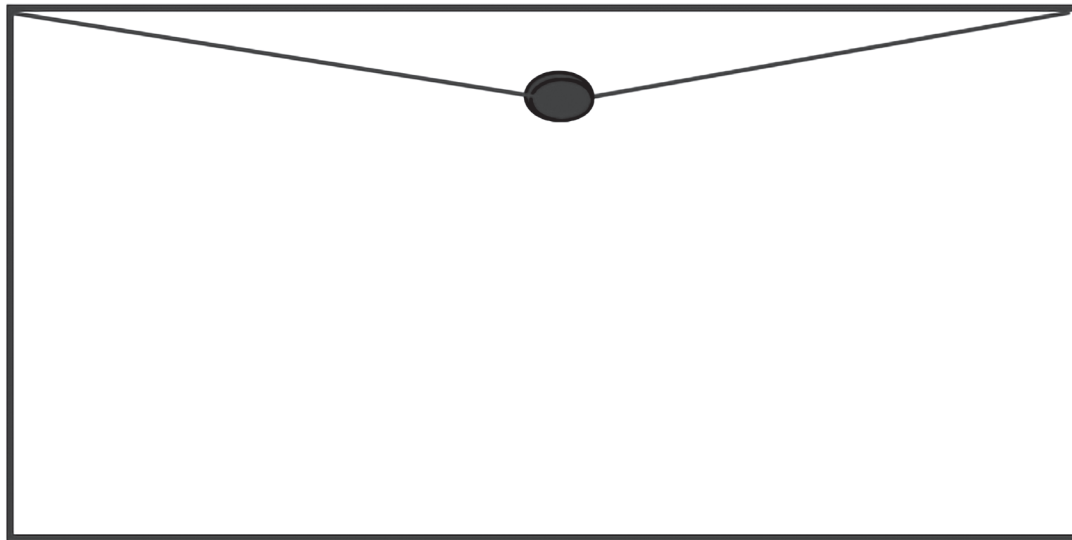

## La computadora y sus partes: Hardware

Es una máquina electrónica que permite procesar y acumular datos, la computadora es uno de los más interesantes inventos del hombre, pues ella nos ayuda a escribir textos, hacer cálculos, dibujar, comunicarnos, investigar, escuchar música, ver videos y muchas cosas más, existen muchos modelos de computadoras, pero casi todas tienen las mismas funciones. Se diferencian porque algunas están fijas en un sitio y las llamamos computadoras de escritorio; y otras, llamadas (*laptops*), podemos llevarlas con nosotros porque son más pequeñas y livianas. La computadora se compone de dos partes fundamentales: el *hardware* que es la parte física y el *software* que es la parte lógica.

### COMPUTADORA





**(Hardware)** en informática se refiere a las partes físicas, tangibles de un sistema informático, sus componentes eléctricos y electrónicos, cumplen diversas funciones fundamentales; como la realización de cálculos o la alimentación eléctrica del sistema.

Soy la pantalla. En mí podrás ver toda la información que guardo, hasta puedes ponerte en contacto con otras personas.

Soy el CPU, en mi interior tengo una gran cantidad de conexiones y tarjetas que son las que me permiten almacenar información.

Soy el teclado. Sobre mí tengo todas las letras del abecedario, números y otras funciones.

Soy el mouse o ratón. Me llaman así por mi tamaño y forma. Puedes manejarme para que yo mueva el cursor.



### Actividad 4

Leemos y respondemos las siguientes preguntas:

- ¿Por qué es importante conocer sobre el funcionamiento de la computadora?

.....

.....



## Actividad 5

Marca con una X la respuesta correcta.

- ¿Dónde se procesa la información?



- Escribe el nombre de los siguientes dispositivos.



.....



.....

- Dibuja un símbolo para cada mensaje escrito.

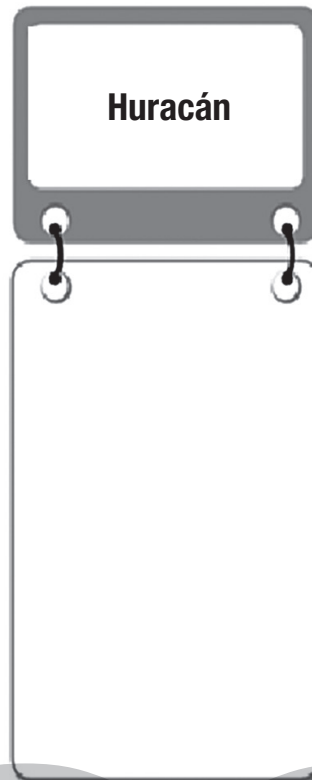
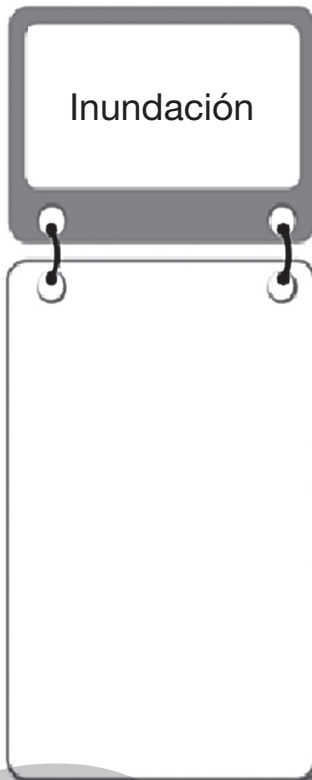
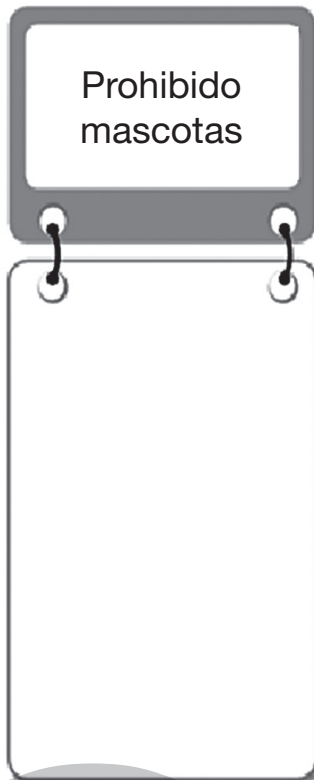

## Los fenómenos naturales y su incidencia en la producción



Lee el siguiente texto

### La torrentera Llicani se desborda, detrás del aeropuerto



Vecinos y agricultores reportaron este jueves el desborde de la torrentera Llicani, detrás del aeropuerto en Pucarita Chica, a causa de la persistente lluvia.

A consecuencia del desborde, las calles y la avenida de la zona se convirtieron en ríos.

La torrentera Llicani está cerca de la avenida Panamericana y el río Tamborada y en el pasado ha provocado inundaciones. Sin embargo, en época seca se convierte en un basural.

Uno de los sectores más afectados es el Sindicato Agrario Calaminas, debido a que sus cultivos de maíz y alfalfa quedaron anegados.

Denunciaron que el lugar al que consideran un río de tres metros se convierte en un canal en la parte urbana sin que nadie haga respetar la franja de seguridad.

<https://www.lostiempos.com/actualidad/cochabamba/20211216/torrentera-llicani-se-desborda-detras-del-aeropuerto>



### ¿Qué es un fenómeno natural?

Fenómeno natural es la expresión de la Naturaleza sin intervención humana. Pueden influir positiva o negativamente sobre las actividades de las personas. Puede darse en periodos de tiempo regulares o de forma extraordinaria.

Hay fenómenos naturales que son cotidianos y forman parte de la vida diaria de las personas. Por ejemplo, la lluvia es importante para todos los sistemas de vida, pero si cae lluvia en exceso se genera inundaciones, deslizamientos y esto provoca daños en la vida de la población y sus viviendas, pérdida de miles de cultivos y si no llueve o llueve poco habría sequía, y sin agua los seres vivos no podríamos sobrevivir.



Por otro lado, en ciertas temporadas, en algunos lugares del país, suele presentarse vientos intensos que giran en torbellino y provocan severos daños, derriban árboles, antenas, letreros y hasta techos de viviendas.

**Pérdidas de viviendas**

**Afectación de las viviendas y personas**

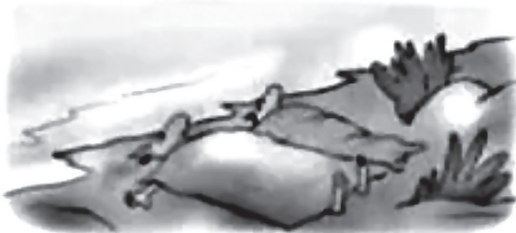

**Estancamiento de aguas y proliferación de epidemias y roedores**

**Reflujo de aguas negras. Interrupción de la normalidad cotidiana**

## ¿Qué debemos realizar en de una inundación?

- No acercarse a cables ni postes de luz.
- Buscar un lugar seguro como una escuela o una iglesia.
- No caminar cerca de donde está el agua, pues el nivel puede subir rápidamente.
- No intentar cruzar cauces de ríos, pues el agua lleva muchas cosas como troncos u objetos que pueden golpearlo fuertemente.

## ¿Podemos evitar los desastres naturales?

No, pero podemos hacerlos menos dañinos si entendemos mejor por que suceden y que podemos hacer para prevenirlos o mitigarlos.

**¡No hay que asustarse, pero debemos estar preparados!**

Es importante que cada familia tenga suministros de emergencia en su casa entre ellos puedes incluir lo siguiente:



Botiquín de primeros auxilios



Comida



Ropa



## Actividad 6

Leemos y respondemos la siguiente pregunta:

¿Por qué es necesario conocer las características de los fenómenos naturales que ocurren en nuestro país?

.....

.....



## Actividad 7

Leemos y respondemos la siguiente pregunta:

- Colorea la imagen que refleja la inundación.





## Gráficos y dibujos de la comunidad

### Actividad 8

- Observamos la imagen y expliquemos cómo lo dibujaron.



---

---

Desde tiempos remotos el ser humano se ha interesado en expresar sus sentimientos, pensamientos y proyectos a través de gráficos y dibujos.

Dibujos de las formas naturales

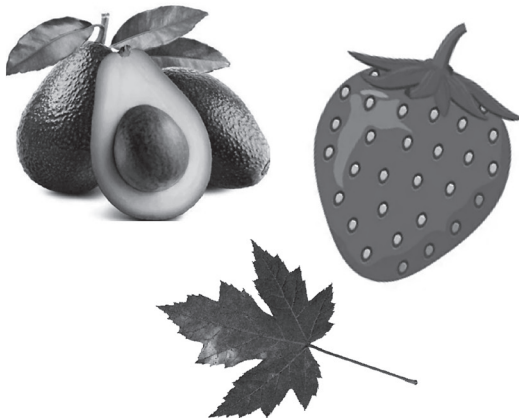

Dibujos de formas artificiales

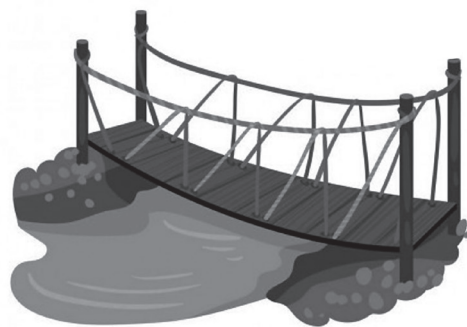

## Pasos para dibujar un árbol desde los triángulos

Primero dibujamos tres triángulos, uno sobre otro, luego debemos unir la esquina superior de los triángulos con una recta, después puedes borrar las líneas base de los triángulos y ya está un árbol de hoja perenne.

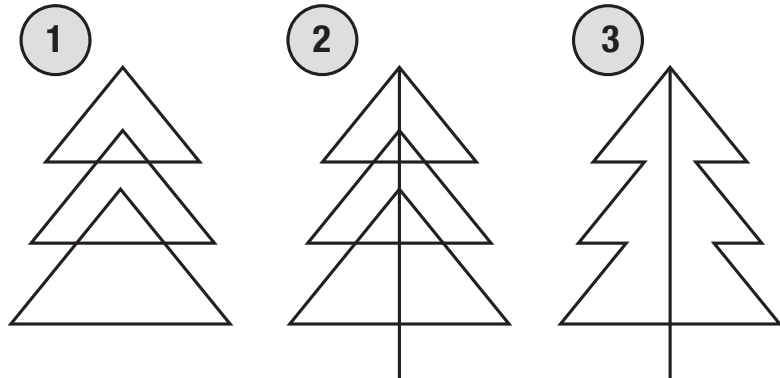

**El dibujo** es una forma de representar lo que imaginamos, pensamientos o ideas, por eso se dice que es el medio gráfico a través del cual también se muestra información.

Desde el inicio de la historia el dibujo se ha encontrado presente, comenzando con los nativos, prehispánicos, que dibujaban en rocas, cuevas, imágenes de personas, animales, sobre las actividades que realizaban (cazar, recolectar frutos, etc.). Todo con el fin de comunicarlo o transmitirlo a otras culturas.

## Técnicas para hacer dibujo creativo

Dibujamos el paisaje sin levantar el lápiz del papel.



Para practicar realicemos en nuestro cuaderno los siguientes ejercicios:

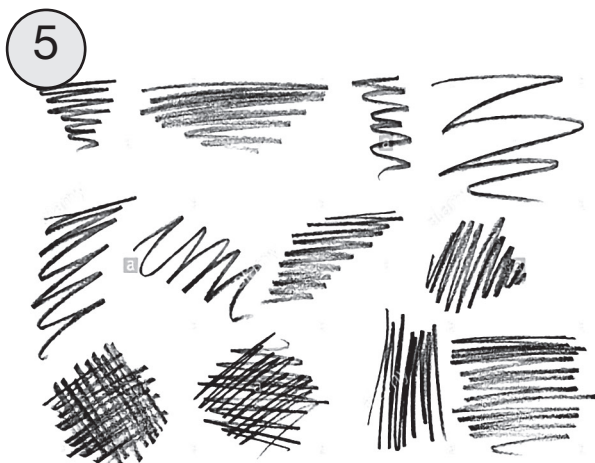
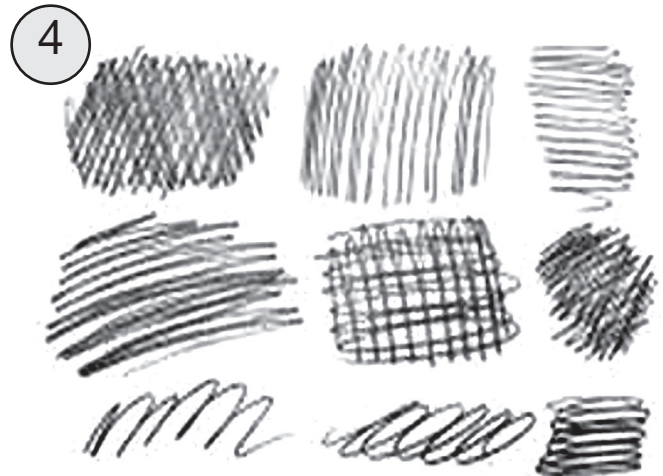
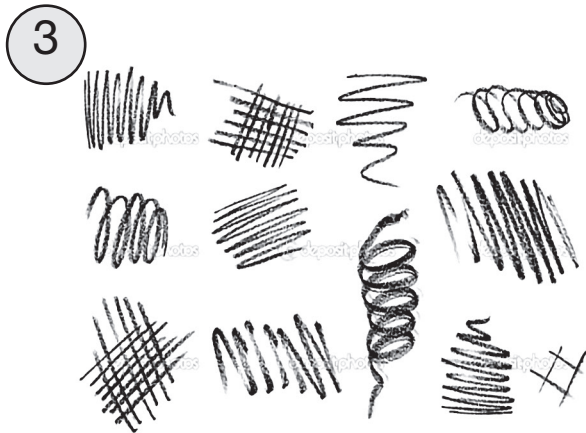
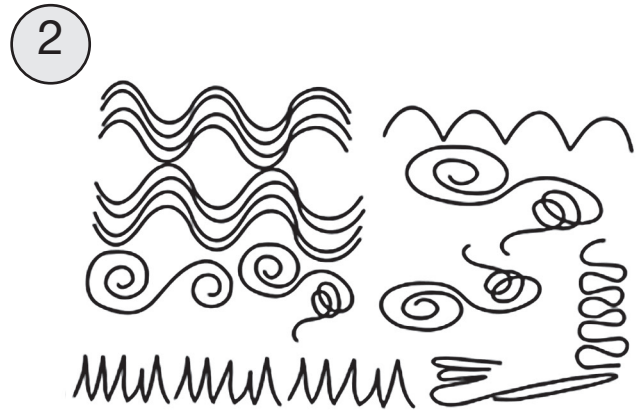
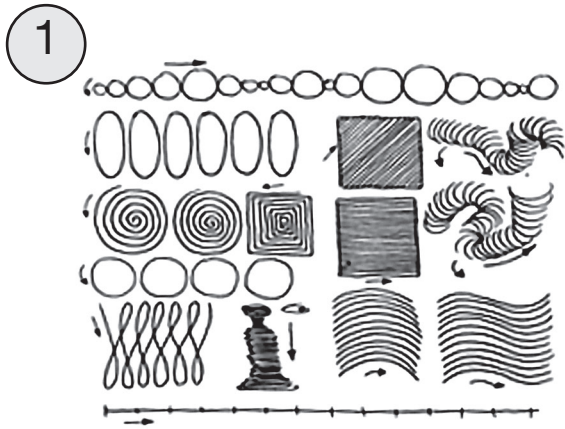



## Actividad 9

Leemos y respondemos las siguientes preguntas:

- ¿Qué importancia tiene el dibujo en la vida?

.....

.....

- Dibuja a todos los integrantes de tu familia

**Observa y responde:**

- ¿Qué forma tienen las imágenes?



## Figuras geométricas relacionadas a las formas de la naturaleza

Las figuras geométricas son superficies planas, formadas por líneas rectas cerradas o una línea curva cerrada.



Líneas rectas cerradas



Línea curva cerrada.

### Ejemplo:

Cuadrado

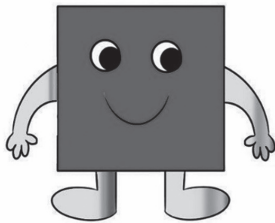

Es una figura de 2 dimensiones o plana integrada por cuatro líneas rectas iguales.

Es una figura de 2 dimensiones o plana compuesta por 4 líneas rectas iguales de 2 en 2 de las cuales dos son más largas.

Rectángulo

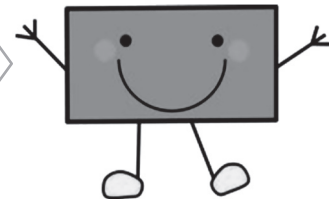

Triángulo

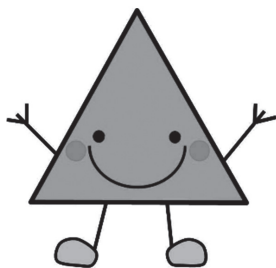

Es una figura de 2 dimensiones o plana, compuesta por tres líneas rectas, estas pueden tener distintos tamaños.

## Círculo

Es una figura de 2 dimensiones o plana, compuesta por una sola línea curva.

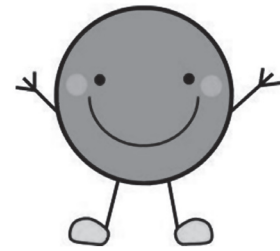

## Actividad 10

Leemos y respondemos las siguientes preguntas:

- Observamos las imágenes y con un lápiz de color identifica las formas geométricas que hay en las construcciones.

La Casa de la Moneda (Potosí)



La casa del pueblo (La Paz)



- **Encuentra círculos, cuadrados y triángulos, luego pinta con diferentes colores cada uno.**

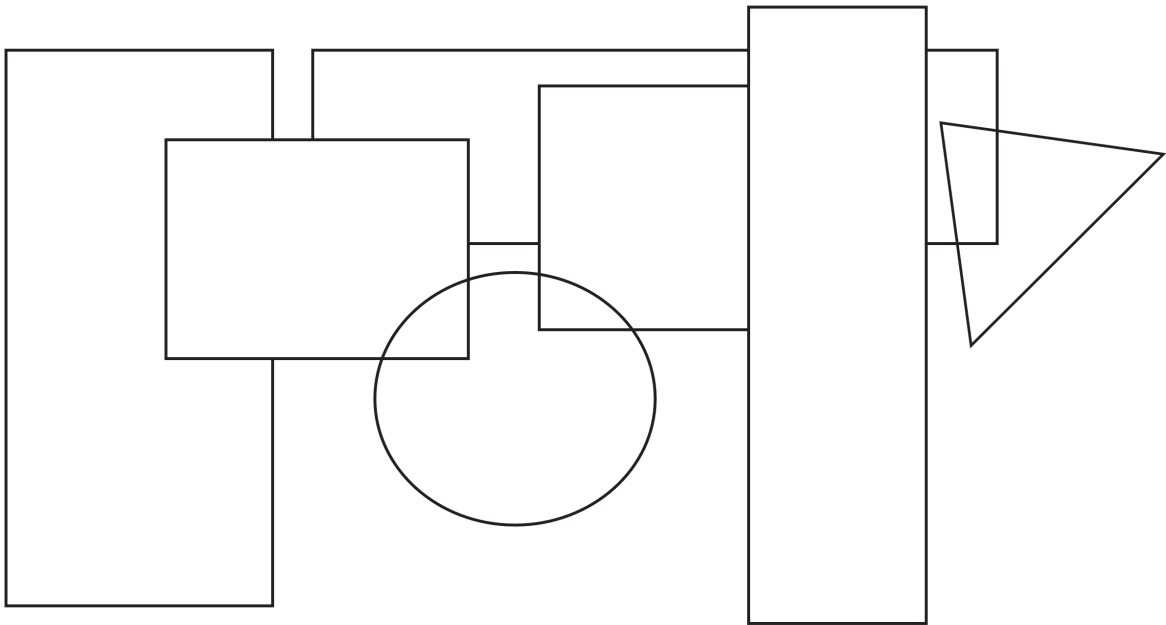

## Cuerpos geométricos en el entorno natural

Cuerpo geométrico es una figura geométrica de tres dimensiones, tiene un volumen cuyas caras son todas polígonas, estas pueden ser:

Cubo



Esfera



Cono



## Actividad 11

- Observa y une con una línea los cuerpos geométricos con los objetos.

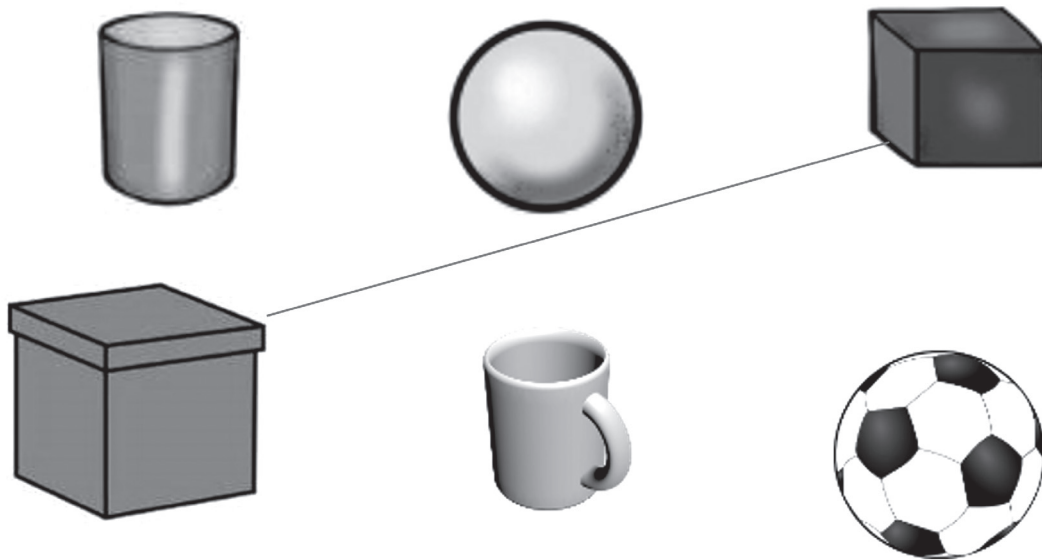

Diferencia entre una figura y un cuerpo geométrico.

Figura geométrica



Triángulo



Cuadrado

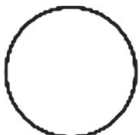

Círculo

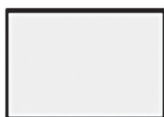

Rectángulo



Es plana

Cuerpo geométrico

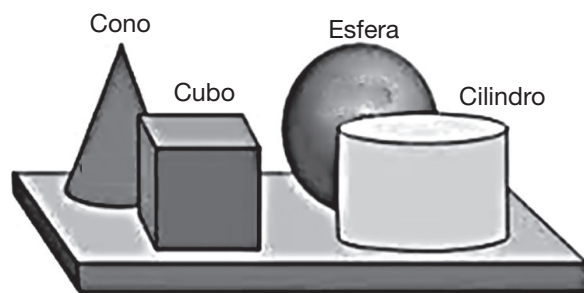

Tiene volumen



## Actividad 12

- Pinta la siguiente imagen con colores característicos de un traje típico de tu región.

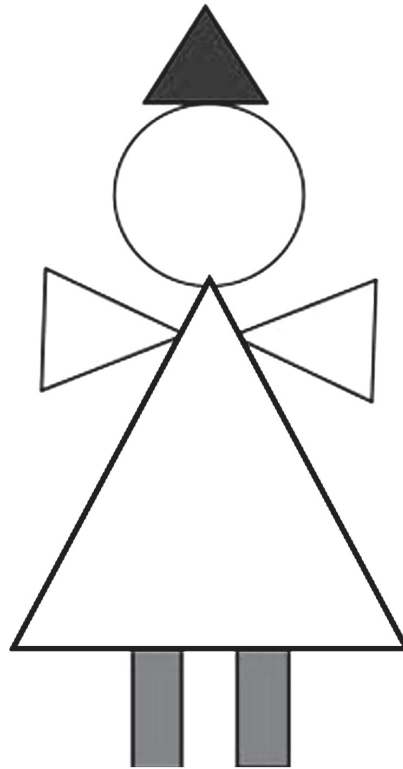

## Expresiones corporales a través de danza y baile de la región

En el Estado Plurinacional de Bolivia, las danzas tienen características propias en cada región. Estas pueden ser rituales, de agradecimiento a la tierra, una forma de expresión de la identidad cultural de los pueblos o una reivindicación. Las danzas originarias del país se distinguen, a primera vista, por el empleo de plumas y cueros de animales en la vestimenta.



En la actualidad, las autoridades bolivianas prohíben el uso de pieles y plumas de animales en los disfraces; sin embargo, los danzarines reemplazaron estas por piezas sintéticas para no afectar a la fauna.

Conozcamos algunas danzas de nuestro país.

### El taquirari



Es una danza característica del oriente boliviano, tiene sus orígenes en el pueblo indígena Moxeño “trinitario”, ubicado en el departamento Beni. Es un ritual que sirve para invocar a los dioses, antes de que los cazadores salieran a buscar alimentos para su pueblo. El vocablo proviene de la palabra guaraní “Takirikire” significa danza o “canto en honor a la flecha”.

Actualmente, se baila en pareja, frente a frente, tomados de las manos, dando saltos de alegría y regocijo, realizando ruedas y ganchos de pareja. Como la danza proviene de un lugar de clima cálido, el varón viste camisa blanca, pantalón del mismo color, con un doblé hasta el tobillo, sombrero de saó y una pañoleta en el cuello. La mujer porta un vestido largo, sin mangas, llamado (tipoy), adorna su cabello con flores de diversos colores.

Así como en el oriente se baila el Taquirari, en otras regiones del Estado Plurinacional de Bolivia se practican otras danzas, por ejemplo:

Chacarera



Morenada



Chovena



Taquirari



Rueda Chapaca



Tinku



Con los movimientos del cuerpo, podemos expresar sentimientos y emociones desde nuestra identidad cultural.



## Actividad 13

- Une con una flecha, el nombre de la danza con el dibujo correspondiente.



DIABLADA



CAPORAL



CUECA  
PACEÑA



PUJLLAY



SAYA



TINKU



MACHETEROS



TAQUIRARI

- Escribe el nombre de una danza de tu comunidad y explica cómo se baila.

### Juegos de habilidades motrices básicas: correr, saltar, lanzar

- Observa. ¿Reconoces estos movimientos?



CORRER



SALTAR



LANZAR

Conozcamos algunos juegos que ayudan a desarrollar las habilidades motrices:

¡Corre que te alcanzo!



Saltar la cuerda



### Actividad 14

Leemos y respondemos la siguiente pregunta:

- ¿Qué importancia tiene la práctica de ejercicios motrices para el desarrollo del cuerpo humano?

.....

.....



### Actividad 15

- Describe un juego que implique cualquiera de las siguientes habilidades: correr, saltar o lanzar.

.....

.....

.....

- Colorea la siguiente imagen y escribe el nombre del juego.



- Escribe nombres de alimentos saludables que puedas comer en cada momento.

Desayuno

.....

.....

.....

Almuerzo

.....

.....

.....

Cena

.....

.....

.....

- Averigua y escribe el nombre de los siguientes juegos.



.....

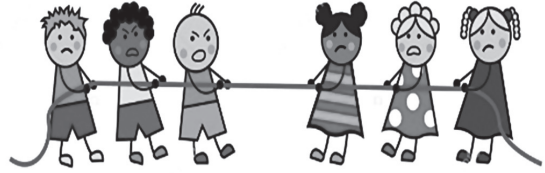

.....



.....

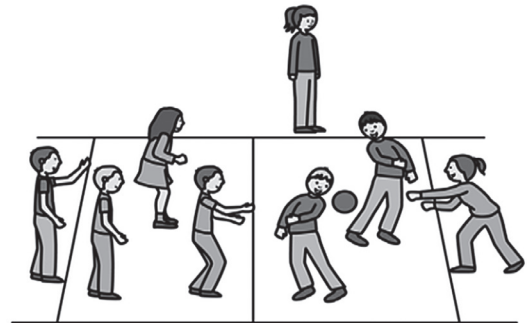

.....



.....



.....



## La solidaridad y complementariedad entre hombres y mujeres

### Actividad 16

Leemos el siguiente texto:



#### INTI Y YAKU (SOL Y AGUA)

Inti y Yaku eran dos niños que vivían en la zona alta del departamento de Tarija (cuesta de Sama). Los pobladores del lugar les tenían mucho cariño y admiración, ya que estos pequeños habían sido premiados por el Creador con dones increíbles. Inti podía controlar el fuego con solo mover su mano derecha, y guiarlo al lugar donde quería. Yaku, la niña con un chasquido de los dedos podía ordenar que la lluvia cayera. Ambos eran muy amigos y juntos tenían planes para mejorar a su comunidad. Sin embargo, cuando crecieron los niños estaban prohibidos de verse, ya que los adultos comenzaron a pensar que podían dañarse o causar algún desastre en el lugar donde habitaban. Los padres los cuidaban y no dejaban que se encuentren.

Un día la cuesta de Sama amaneció cubierta de una espesa humareda, los pastizales estaban quemándose, muchos habitantes del lugar culpaban a Inti de haber provocado el incendio. Llamaron a Yaku para que hiciera llover y contrarreste el siniestro. Ella sabía que su amigo no había sido el culpable y que lo necesitaba para que él pueda controlar el fuego y que no se expanda más y también para que la ayude a crear una lluvia tan grande que apague todo el fuego. Así que puso como condición que dejaran que Inti la acompañara. Los dos amigos se tomaron de la mano y uniendo fuerzas clamaron por ayuda a los cielos y comenzó a llover. Inti y Yaku sabían que

juntos ayudarían a su comunidad; que el amor, la amistad y el respeto, por las diferencias que hacen único a cada habitante de la tierra, construyen un mundo mejor. Desde aquel día, los niños juegan juntos y felices por el campo controlando el daño que los adultos pueden causar a la Madre Tierra y enseñando a todo el que quiere aprender cómo proteger el medio ambiente.

Autora (Sandra G. Torrico Monzón)

## Actividad 17

Leemos y respondemos las siguientes preguntas:

- ¿Qué valores practicaron Inti y Yaku?

.....

- ¿Cómo amaneció la Cuesta de Sama?

.....

- ¿Qué condición puso Yaku antes de apagar el fuego?

.....

Los valores sociocomunitarios promueven la convivencia armónica entre seres humanos, Madre Tierra y cosmos para vivir bien; además conviviendo con otras personas desarrollamos actitudes y aptitudes de comportamiento.

Conozcamos el significado del valor de la solidaridad y complementariedad entre hombre y mujer.

La solidaridad, está orientado a ayudarnos, compadecernos entre hermanos.



La complementariedad, todos tenemos que vivir como hermanos. Complementariedad quiere decir ponernos al lado de una persona, mirando su cosmovisión, sus sentimientos, su familia y su espiritualidad.

- ¿Cómo practicamos la solidaridad y complementariedad?



Educación de los hijos



Trabajo compartido



Respeto mutuo



Enseñando responsabilidades



## Actividad 18

Leemos y respondemos la siguiente pregunta:

- ¿Por qué es importante practicar el valor de la solidaridad y complementariedad con los demás?

.....

.....

.....



## Actividad 19

Llena los espacios en blanco con las siguientes palabras:

COMPLEMENTARIEDAD

SOLIDARIA

JUNTOS

Yaku fue muy \_\_\_\_\_ con el pueblo.

Hombres y mujeres necesitamos vivir en \_\_\_\_\_

Inti y Yaku sabían que \_\_\_\_\_ ayudarían a su comunidad.

## ¿Qué aprendí?

Nombres y apellidos: .....

Curso: .....

Fecha: .....

**Leemos con mucha atención las consignas y respondemos:**

- Completa la serie de figuras geométricas.

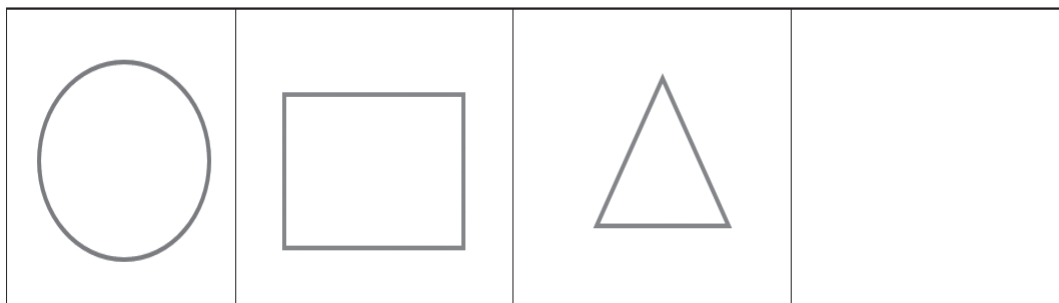

- Con una X marca la figura que tiene tres lados.

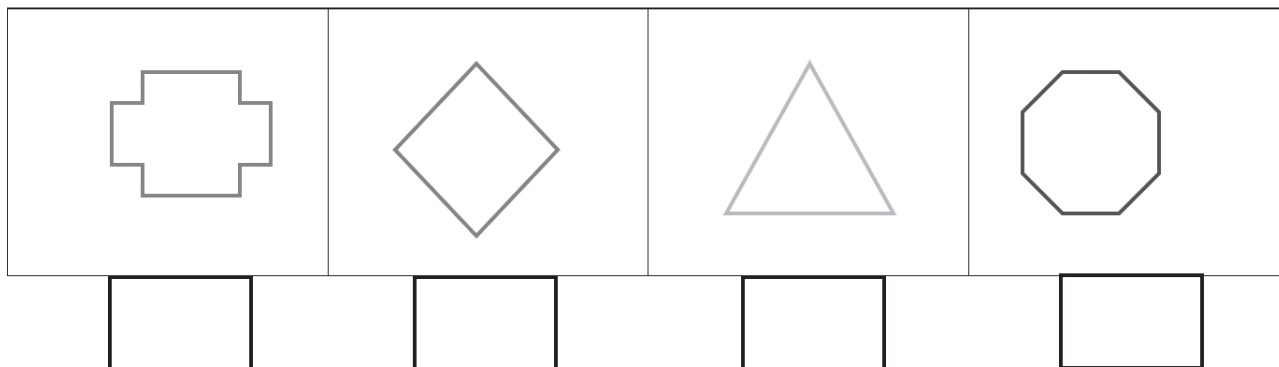

- Con una X indica que cuerpo geométrico es un cono.

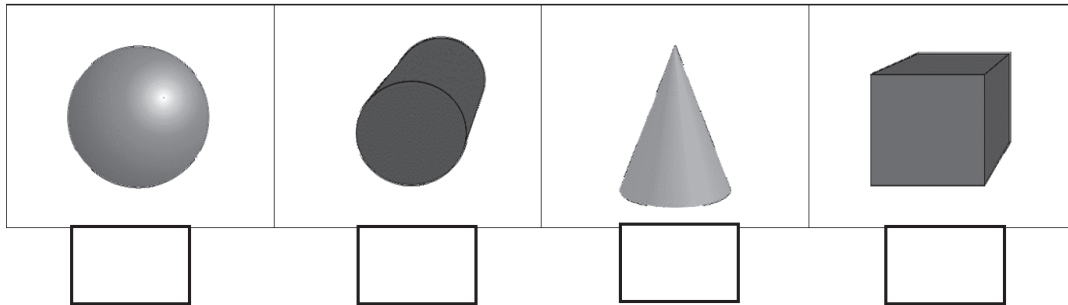

**Describe:**

En la mayoría de las ciudades y comunidades se festeja el carnaval bailando con disfraces fantásticos, escribe los nombres de las danzas que se bailan en tu ciudad, comunidad o barrio y describe como se baila la danza de tu preferencia.

A large rectangular area with horizontal dotted lines for writing.

- Marca con una X las imágenes que muestran valores.



- Pinta la burbuja que contiene la respuesta correcta.

En la comunidad de Jorge la lluvia inundó las casas ¿qué acciones debe realizar Jorge para prevenir daños en su humanidad?

- Escuchar la radio o ver la televisión para obtener información sobre la emergencia.
- Mover a un lugar alto los elementos de más valor.
- Subir a un lugar alto, porque la corriente del agua puede subir rápidamente.
- Esperar que llegue ayuda.



# LA MATEMÁTICA EN EL DESARROLLO PRODUCTIVO DE LA COMUNIDAD



¿Qué se logra en este BLOQUE?

Lee y escribe los números hasta con tres dígitos aplicando el conteo y desconteo de números naturales.

Lee y comprende textos literarios y no literarios con fluidez, entonación, pausas y vocalización en voz alta y silenciosa.

Reconoce y valora los recursos de la naturaleza, el espacio geográfico donde vive, identificando los servicios básicos.

Reconoce diferentes herramientas tecnológicas.



Leemos el texto:

## Los viñedos en Tarija



En Tarija como potencial económico para el departamento se tiene el gas natural. Además, la siembra y cosecha de uvas.

Durante la gestión 2021, en el viñedo de la familia Castillo, que se encuentra en la comunidad de Aguayrenda, se tuvo una productividad de 600 cajas de uva. Sin embargo, debido a la pandemia, en el año 2020 la familia solo logro cosechar 400 cajas de uva; en el año 2021, la cosecha mejoró y se logró cosechar 500 cajas de uvas.

### Actividad 20

Respondemos a las siguientes preguntas:

- ¿Cuál fue el año con menor cosecha para el viñedo de la familia Castillo?  
.....
- ¿Qué elementos de la Madre Tierra son indispensables para la vida de las plantas?  
.....
- ¿Cuál es el nombre de la ciudad o comunidad en la que vives y en qué departamento se encuentra?  
.....
- ¿En la imagen de los viñedos, que formas o figuras geométricas se identifican? Dibuja las mismas en tu cuaderno.  
.....

## Números naturales con tres dígitos

Los números naturales son aquellos que utilizamos en nuestra vida cotidiana y nos sirven para contar, ordenar y enumerar diferentes elementos.



Los números de tres cifras están formados por unidades, decenas y centenas.

- Observamos la composición de la siguiente cantidad de cajas de uva cosechadas la gestión 2012.

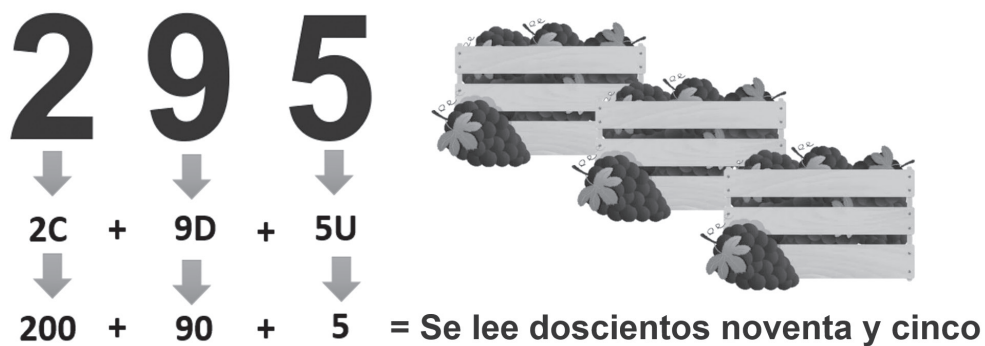

La forma correcta de escribir los números es la siguiente:

$1 - 2 - 3 - 4 - 5$   
 uno dos tres cuatro cinco

0	Cero
1	Uno
2	Dos
3	Tres
4	Cuatro
5	Cinco
6	Seis
7	Siete
8	Ocho
9	Nueve

10	Diez
11	Once
12	Doce
13	Trece
14	Catorce
15	Quince
16	Dieciséis
17	Diecisiete
18	Dieciocho
19	Diecinueve
20	Veinte

21	Veintiuno
22	Veintidós
23	Veintitrés
24	Veinticuatro
25	Veinticinco
26	Veintiséis
27	Veintisiete
28	Veintiocho
29	Veintinueve
30	Treinta



40	Cuarenta
50	Cincuenta
60	Sesenta
70	Setenta
80	Ochenta
90	Noventa
100	Cien
200	Doscientos
300	Trescientos
400	Cuatrocientos
500	Quinientos
600	Seiscientos
700	Setecientos
800	Ochocientos
900	Novcientos



### Actividad 21

Respondemos la siguiente pregunta:

¿Por qué es importante aprender a leer y escribir los números?

.....



## Actividad 22

Leemos y respondemos.

- Observa el gráfico de barras sobre la cosecha del viñedo, luego responde las preguntas.

Cosecha 2019	Cosecha 2020	Cosecha 2021
600 Cajas	400 Cajas	500 Cajas

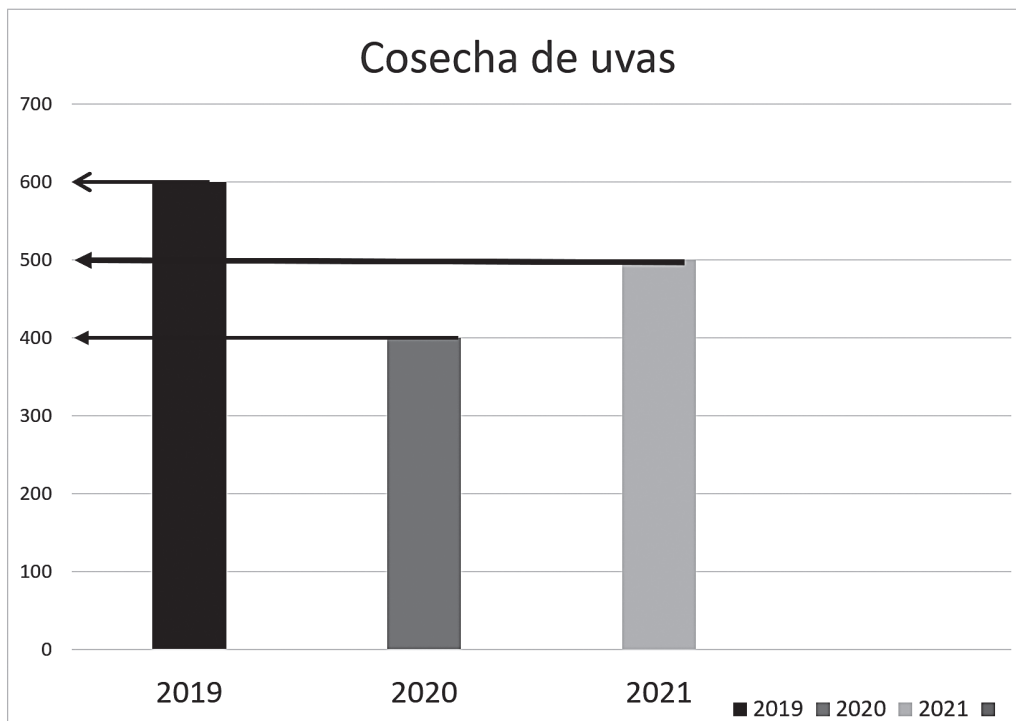

¿Cuál es la mayor cantidad de cosecha de uvas?

Numeral .....

Literal .....

¿Cuál es la menor cantidad de cosecha de uvas?

Numeral .....

Literal .....

# Los números: mayores, menores y equivalentes

## Actividad 23

- Observa los datos de la cosecha de varios años en el viñedo de la familia Castillo, completa los años que faltan.

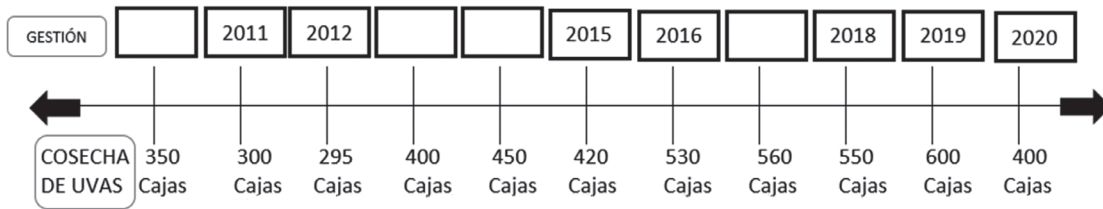

Como se observa existen números mayores y números menores. Para realizar la comparación de los números se utilizan signos matemáticos que indican si una cantidad numérica es mayor, menor o igual a otra, estos son:

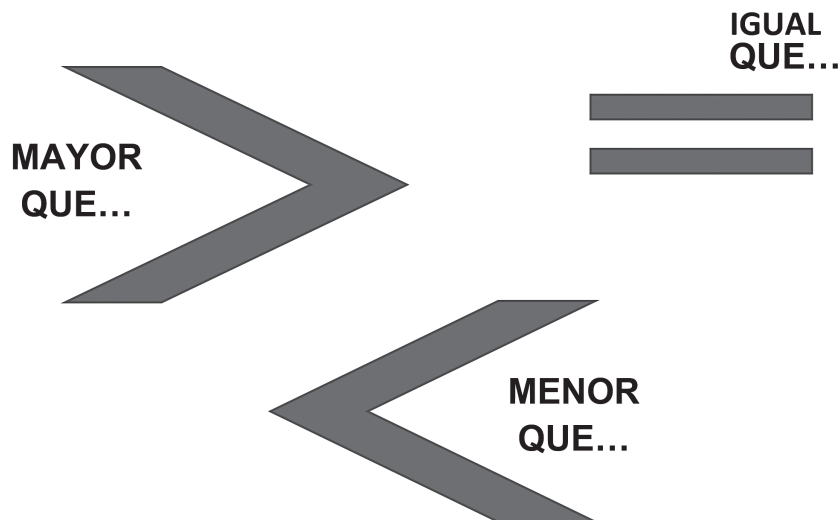

## Lectura y escritura de cantidades

530	<	560
-----	---	-----

Se lee quinientos treinta es MENOR que quinientos sesenta.

254	>	245
-----	---	-----

Se lee doscientos cincuenta y cuatro es MAYOR que doscientos cuarenta y cinco.

127	=	127
-----	---	-----

Ciento veintisiete es igual que Ciento veintisiete.

### Actividad 24

- Ordena las cantidades de las cosechas de mayor a menor.

COSECHA	350	300	295	400	450	420	530	560	550	600	400
DE UVAS	Cajas	Cajas	Cajas	Cajas	Cajas	Cajas	Cajas	Cajas	Cajas	Cajas	Cajas

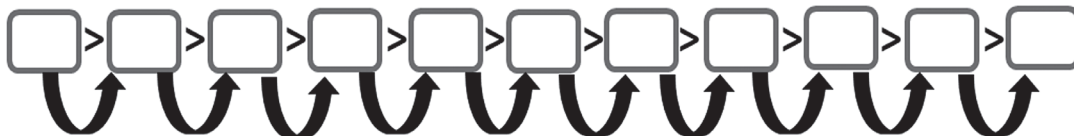

- Observa el ejemplo y resuelve las siguientes comparaciones (mayor que >, menor que < o igual que =)

345  457 = Se lee 345 es menor que 457

347  235  
= \_\_\_\_\_

987  123  
= \_\_\_\_\_

234  345  
= \_\_\_\_\_

$364 \square 347$

= \_\_\_\_\_

$783 \square 783$

= \_\_\_\_\_

- Realiza la comparación de las siguientes cantidades.

$999 \square 999$

= \_\_\_\_\_

$568 \square 567$

= \_\_\_\_\_

$364 \square 347$

= \_\_\_\_\_

- Cuenta las imágenes de cada conjunto y realiza la comparación de las cantidades.

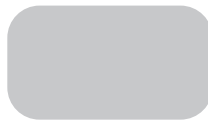
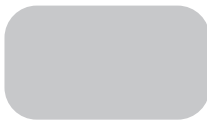
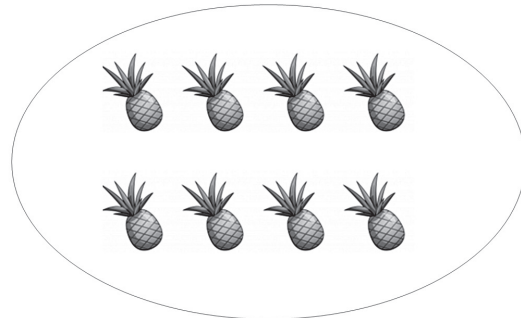
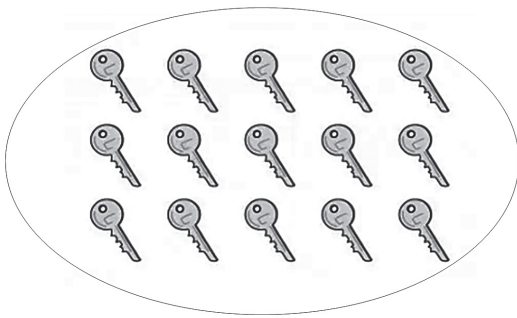

Se lee .....



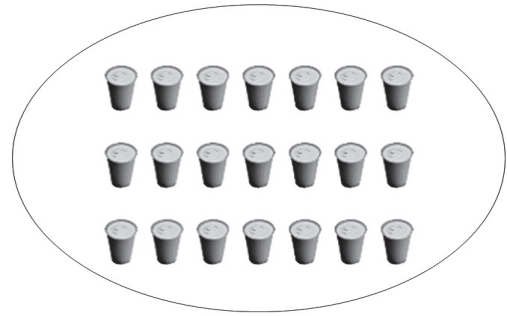
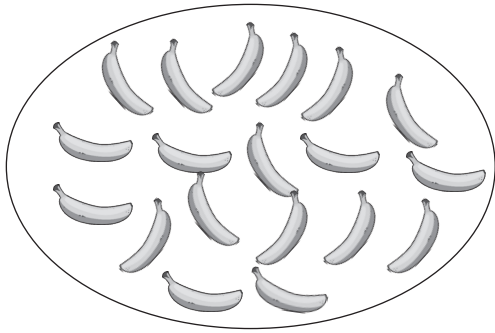

Se lee .....

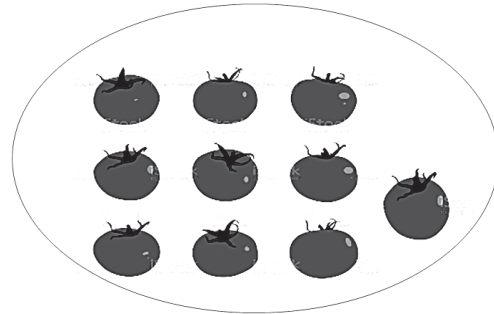
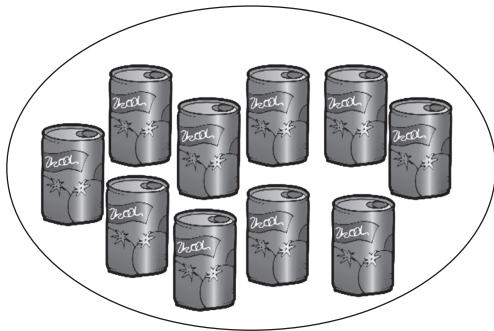

Se lee .....

## Elementos esenciales de la naturaleza

¿Cuáles son los elementos de la naturaleza?

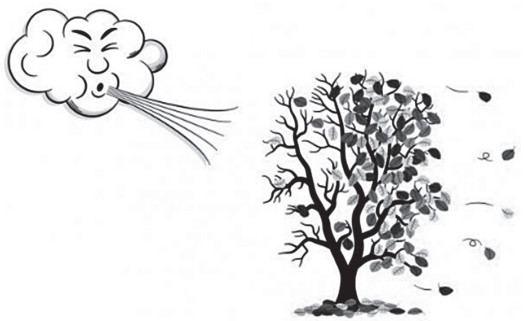

**El aire**, está formado por gases y oxígeno, lo oímos, lo sentimos, pero no podemos verlo. Permanece alrededor de la Tierra debido a la acción de la gravedad. El viento es el aire con movimiento. Sin aire no hay vida.

**El Sol**, durante mucho tiempo se pensó que el Sol era una gran bola de fuego, pero hoy se sabe que está compuesto por gas caliente. La energía que libera (que percibimos en forma de luz y calor) se genera cuando su núcleo de hidrógeno se convierte en helio, en un proceso conocido como fusión nuclear.



**El Agua**, es un líquido compuesto de oxígeno e hidrógeno, no tiene olor ni color, es un elemento vital para los seres vivos. El 70% de la Tierra está cubierta de agua, la mayor parte de esta agua es salada (mares), el resto del agua es dulce, la encontramos en ríos, lagos, manantiales y cascadas, entre otros.

**La Tierra**, Tierra es el suelo donde caminamos, cultivamos y crecen las plantas; dónde viven los animales y están construidas las casas. Por eso debemos cuidarla y reducir la generación de basura.



Los seres humanos, las plantas y los animales necesitan de los elementos de la naturaleza (tierra, agua, aire y fuego) para vivir, por ejemplo, si no regamos a las plantas con agua, estas se marchitan y mueren.

Acciones que debemos realizar para cuidar los elementos de la naturaleza.



- Reduce el uso de plástico.
- Usa más luz natural.
- Ahorra agua, reduce su consumo y reutilízala.
- Participa en actividades medioambientales como la reforestación.
- Cuida, respeta y protege la naturaleza, sus plantas y los animales.

### Actividad 25

- Escribe un mensaje para cuidar los elementos de la naturaleza (agua, aire, tierra y sol).



.....



.....



.....

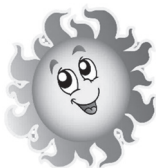

.....

- Escribe el nombre de los elementos de la naturaleza.



- Realiza un dibujo donde se visibilice los elementos de la naturaleza que aprendimos.



### Actividad 26

- Responde la siguiente pregunta.

¿Por qué es importante cuidar los elementos de la naturaleza?

.....

.....

.....

.....

## La tierra, el aire, el fuego y el agua como medios de energía para la vida humana

La tierra, agua, aire y fuego son elementos básicos de la vida que nos proporcionan distintas cualidades. Antiguamente, tanto en nuestra cultura como en otras, los baños de los distintos elementos han sido esenciales en los tratamientos de salud y medicina (baños de agua, baños de calor, baños de aire, baños de sol, etc). Por ejemplo:

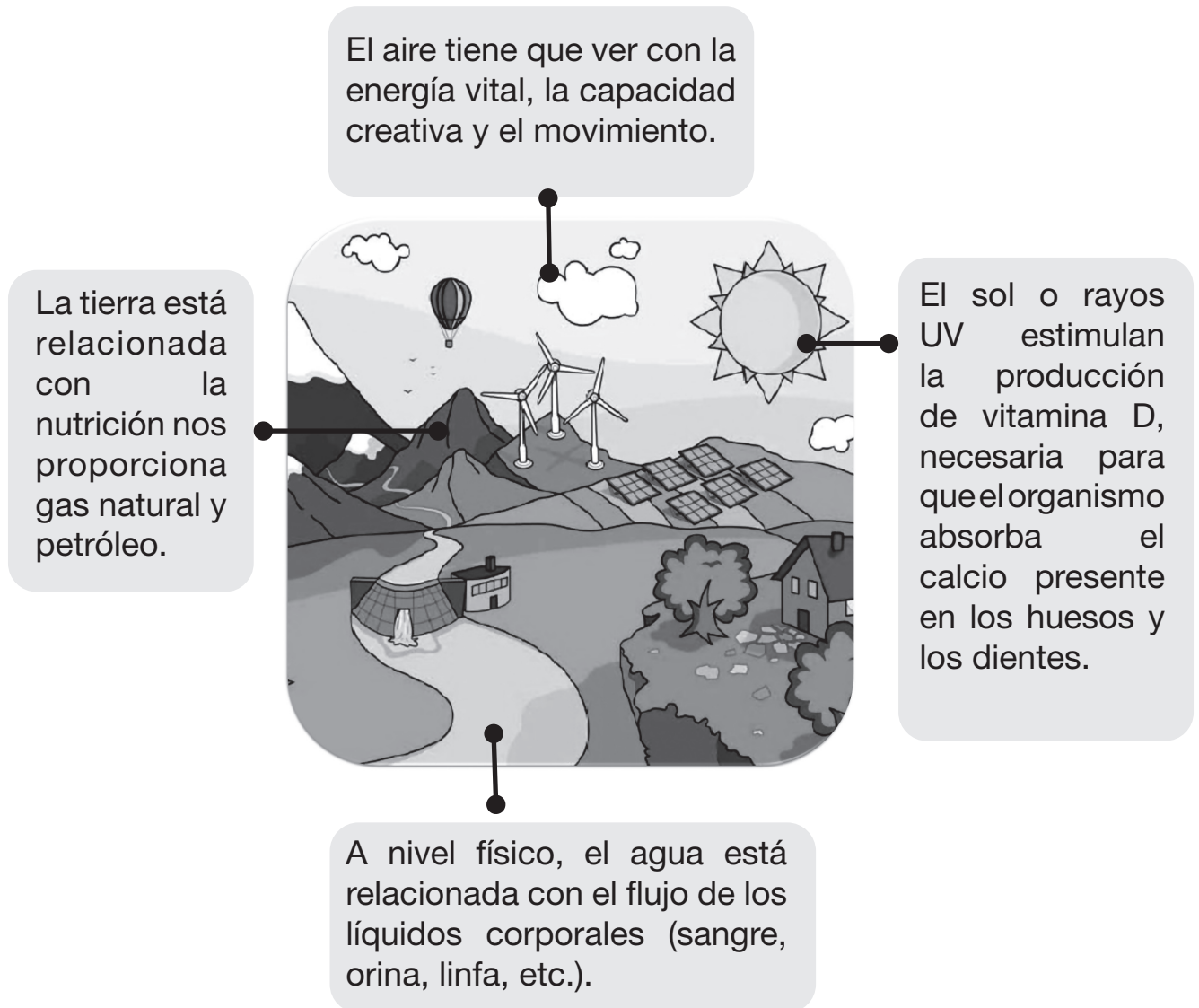

## ¿Qué es la energía?



La energía es la fuerza o capacidad que tienen los cuerpos para producir movimiento, calor o luz.



### Actividad 27

- Escribe tres acciones que permitan cuidar los elementos de la Madres Tierra.

.....

.....

.....

- Observa las imágenes y marca con una X las acciones que ayuden a conservar la Madre Tierra.

Deposito la basura en un basurero



## Estructura y significado de las palabras simples y compuestas

- Observa las siguientes imágenes.



Pájaro

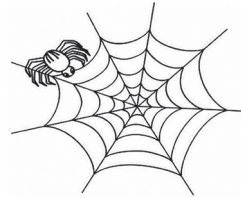

Telaraña

¿Qué diferencia encuentras en las palabras pájaro y telaraña?



La palabra:  
**pájaro** es = a una sola palabra  
**tela + araña** = son dos palabras

Las **palabras simples** son las que poseen solamente un lexema o raíz (morfema o parte de una palabra), por ejemplo:



ROPA

### Palabras derivadas

ROPERO

ROPITA

ARROPAR

Palabra simple



Otras palabras simples son:



Las **palabras compuestas** son aquellas que se forman por dos palabras simples, por ejemplo:



Corta + pluma = Cortapluma  
 Gira + sol = Girasol  
 Tela + araña = Telaraña  
 Guarda + polvo = Guardapolvo



### Actividad 28

- Lee el siguiente texto y escribe las palabras con negrilla en la columna correspondiente del siguiente cuadro.

En los viñedos de Tarija, las **uvas** son cultivadas con mucho **placer** y cuidados, entre **girasoles**, **ciempiés** y **saltamontes**, toda la familia colabora en esta **labor**.

Palabras simples	Palabras compuestas
.....	.....
.....	.....
.....	.....



- En la siguiente sopa de letras busca las palabras simples y luego forma palabras compuestas.

ROMPE — CORTA — VALLE — PLUMA — VIENTO  
 GRANDE — SOL — GIRA

R	O	M	P	E	X	T	O	L	A
C	H	O	M	E	R	O	F	L	O
O	R	A	R	V	I	E	N	T	O
R	S	N	L	A	P	A	Z	I	P
T	O	G	R	A	N	D	E	P	H
A	P	D	O	I	D	O	S	L	S
L	A	S	I	K	O	F	R	U	O
V	A	L	L	E	U	C	O	M	L
R	L	A	N	A	G	I	R	A	S
E	T	A	R	I	J	A	O	D	I



**FORMA LAS PALABRAS  
 COMPUESTAS**

- .....
- .....
- .....
- .....

- Realiza oraciones con las palabras compuestas que formaste.

- .....
- .....
- .....
- .....

Pinta de azul las figuras geométricas que encierren palabras simples y de color rojo las figuras geométricas con palabras compuestas.

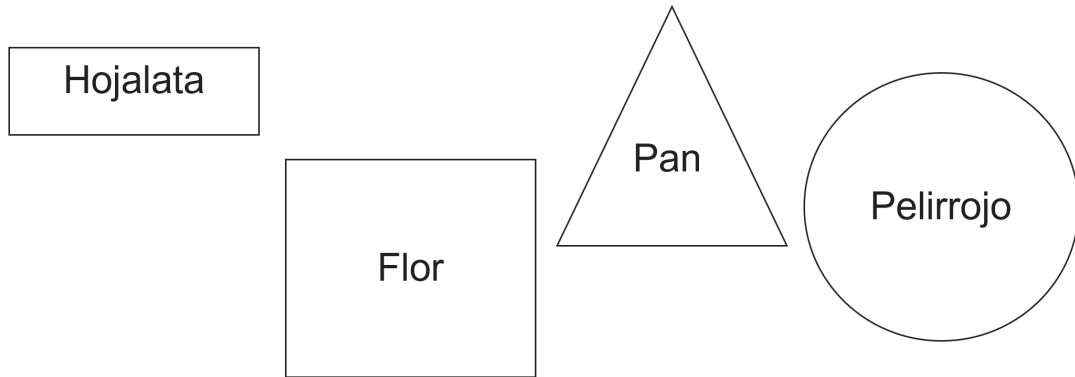

## Formas y figuras del contexto

### Actividad 29

- A continuación podrás ver la casa de la familia Castillo, repasa y colorea la imagen.



## Medidas antropométricas



Es muy importante conocer el peso y talla de nuestro cuerpo, así confirmamos cuanto crecimos y hemos desarrollado físicamente de acuerdo a nuestra edad.

Medidas antropométricas	
Edad	6 años
Peso	28 Kilos
Talla	110 cm

**Liam**



Medidas antropométricas	
Edad	8 años
Peso	40 Kilos
Talla	135 cm

**Axel**

**La evaluación antropométrica** nos permite tomar medidas para elaborar una situación clínica individual o poblacional que nos da la probabilidad de evaluar el crecimiento, desarrollo, maduración y estado nutricional de las niñas y niños y adolescentes.

Para tener un desarrollo antropométrico normal y saludable debemos consumir comidas saludables, realizar ejercicios, hidratarnos de la mejor manera, estar limpios y aseados y usar todas las medidas de bioseguridad para evitar el contagio del coronavirus.

### Actividad 30

Leemos y respondemos.

Con la ayuda de tu maestro o padres, completa los datos de tus medidas antropométricas.

- Medidas antropométricas

Edad \_\_\_\_\_ Peso \_\_\_\_\_ Talla \_\_\_\_\_

- Observa las imágenes y pinta los alimentos saludables.



- Observa las imágenes, luego marca con una X las actividades que no te ayudan a tener un buen desarrollo corporal, y con un ✓ las actividades que colaboran a tu desarrollo.



## La computadora: software



Si bien el uso excesivo de la computadora, tableta o celular es dañino para nuestra salud y desarrollo. Durante la pandemia, logramos pasar clases a distancia con estas herramientas.



Axel y Liam son estudiantes de educación primaria, el año pasado pasaron clases con la modalidad educativa a distancia. Tuvieron apoyo de los textos de aprendizajes, la tecnología y los medios tecnológicos (computadora y otros dispositivos). Por lo tanto, tenían la necesidad de conocer cómo funcionaban estos equipos más precisamente el sistema operativo (*software*).

## ¿Qué es el (*software*) del sistema operativo?

Conjunto de programas y rutinas que permiten a la computadora realizar determinadas tareas



Por ejemplo, si observamos la computadora en la pantalla están las aplicaciones Word, Paint y Excel.

Conozcamos el manejo y utilidad de Word.

Abrimos Word con doble clic



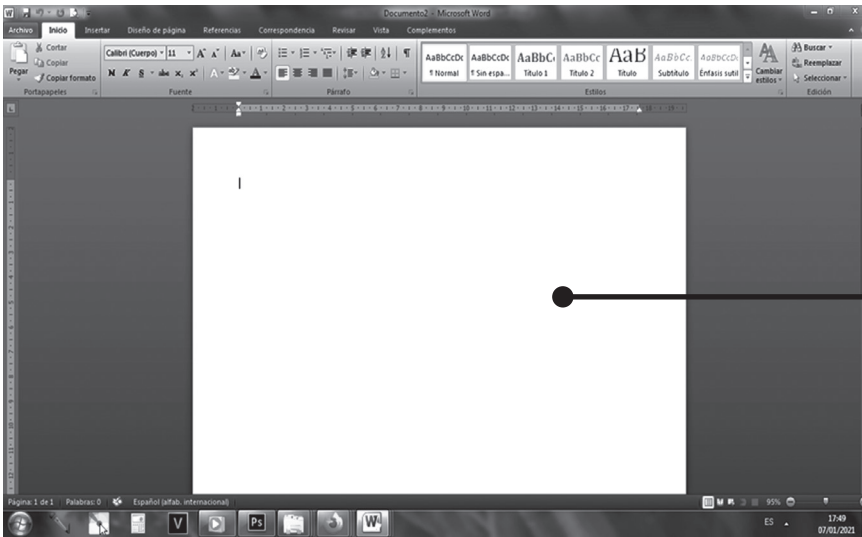

Aparece la siguiente ventana donde podremos escribir textos.

Como podemos observar en la parte superior hay diferentes herramientas que te permitirán insertar imágenes, márgenes, cambiar el modelo de letras, definir el formato de textos y otros.

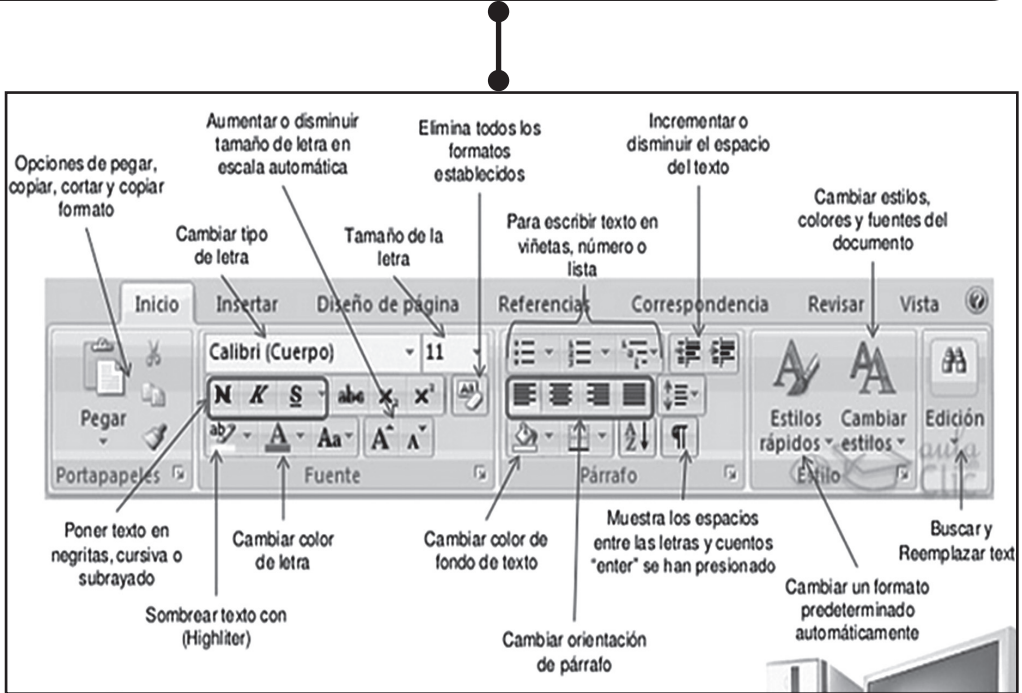



Este icono te permitirá guardar el archivo.

Los diferentes programas o software de las computadoras, tabletas y teléfonos celulares tienen una determinada funcionalidad, por ejemplo, en la computadora el programa más utilizado es el Microsoft Word, nos sirve para redactar poemas, cartas, lecciones, **reseñas históricas** y todo lo que necesites escribir.





## Historia de la comunidad y el municipio



Un poco de historia sobre la comunidad en la que se encuentran los viñedos de la familia Castillo.

La comunidad de Aguayrenda está ubicada en la provincia Gran Chaco, del departamento de Tarija. Fue fundada el 13 de septiembre de 1878, pertenece a la nación del pueblo originario guaraní, su idioma es el castellano y guaraní, su fiesta principal es el Arete Guasu (Fiesta Grande) donde se degusta diversidad de comidas de la región, como el chancho al horno, chancho a la cruz, picante de pollo, sopa de maní y el plato principal de la región del Chaco: carne a la parrilla (parrillada) acompañada de la Chicha Cagui. Los comunarios se dedican a la

agricultura y crianza de ganado. En el pueblo funciona una unidad educativa, una iglesia y un museo arqueológico, etnográfico y de arte; también dispone de los servicios básicos como agua, electricidad y cobertura telefónica, le falta alcantarillado, gas domiciliario y recojo de residuos sólidos.





## Actividad 31

Respondemos a las siguientes preguntas.

1.- ¿Será importante conocer la historia de nuestra comunidad?

.....

.....

2.- ¿Tu comunidad tiene todos los servicios básicos?, nombra algunos de ellos.

.....

.....

## Servicios básicos en la comunidad y el municipio

Como se menciona en la historia de la comunidad de Aguayrenda los servicios básicos con los que cuenta son:

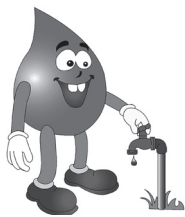

**El agua** es el líquido elemental para la vida en todas familias, nos sirve para hidratarnos, bañarnos, lavar platos o ropa, etc.



**La energía eléctrica** nos sirve para que funcionen todos los artefactos eléctricos como ser el televisor, la radio, la computadora, los celulares, etc.



**La cobertura telefónica** es muy importante para poder comunicarnos desde los diferentes puntos del Estado Plurinacional.

### Los servicios básicos con los que no cuenta son:



**Gas domiciliario**, suministro continuo de gas.

Los servicios básicos son elementos de una comunidad que dan comodidad a sus habitantes, según la Constitución Política del Estado, toda persona tiene derecho al acceso universal y equitativo a los servicios básicos de agua potable, alcantarillado, electricidad, gas domiciliario, postal y telecomunicaciones.

### Actividad 32

- Unimos con una línea las imágenes con sus respectivos nombres.



AGUA POTABLE  
ELECTRICIDAD  
ALCANTARILLADO  
TELEFONÍA  
GAS DOMICILIARIO



## Interpretación de canciones en los diversos ritmos del municipio a través del fraseo melódico

Cada departamento tiene canciones en diversos ritmos que son propias de cada región. Las canciones tienen la intención de transmitirnos el sentimiento de los compositores y autores, a través de sus melodías y letras. Por esta razón, cuando escuchamos una determinada melodía podemos sentir tristeza, alegría o alguna otra sensación.

Las canciones están presentes en todas las actividades diarias de nuestro contexto. Por ejemplo, en el carnaval, que es un tiempo de fiesta, regocijo, música y sobretodo agradecimiento a la Tierra, se realiza un ritual de agradecimiento a la Pachamama, Diosa de la fertilidad y la producción agrícola. Por el calendario agrícola, este tiempo es conocido como el Jallu Pacha o tiempo de lluvia, y los instrumentos que se interpretan son: las tarkas, pinquillos, lawatos y erkes entre otros.



Aquí te presentamos la letra de la música que se escucha en la fiesta grande del pueblo guaraní a ritmo de Pin Pin.

### EL PIN-PIN DE LA ALEGRÍA

Autora: Tola Claudio

Yo quiero bailar pin pin  
Yo quiero bailar pin pin  
Aunque me digas que no  
Aunque me digas que no,  
chipiro.

Vamos, vamos che chipiro  
Vamos, vamos a bailar  
Esta danza alegre que...  
La quieren bailaar

Baila, baila Angélica  
Baila, baila Juanita  
Baila baila che Anita  
Esta danza alegre que  
Yo quiero bailar....



*Chipiro* es una palabra en guaraní que significa *Flaco*

Escucha las diferentes canciones que se pueden interpretar o cantar.



carnaval oriental



carnaval andino o anata



carnaval chapaco





Cantemos la siguiente canción:

Primero hasta el sol, sol, sol,  
Y luego hasta el do, do, do.  
Cantemos una canción,  
Con la escala de do, sol, do.

Llega pronto el carnaval  
Luego todos a bailar  
Cantemos una canción,  
Con la escala de do, sol, do.



**Recuerda:** el fraseo es interpretar el primer verso o frase de manera adecuada, vocalizando de manera correcta todas las vocales.



## ¿Qué aprendí?

Nombres y apellidos: .....

Curso: .....

Fecha: .....

Pinta la burbuja con la respuesta correcta.

- Observamos la siguiente secuencia de números:

<b>5</b>	<b>6</b>	<b>7</b>	<b>8</b>	<b>9</b>	<b>10</b>	<b>11</b>	<b>12</b>
----------	----------	----------	----------	----------	-----------	-----------	-----------

¿Qué números faltan para que la secuencia sea completa?

- 4      13
- 6      10
- 4      10
- 6      13

- La familia Castillo espera tener este año 2022 una cosecha de ochocientas ocho cajas de uvas. ¿Cuál de los siguientes números representa a la cantidad de cajas de uvas?

- 88
- 008
- 808
- 8088

- Realiza la comparación de cantidades utilizando los signos: igual que =, mayor que > y menor que <.

325  352

625  599

765  765

105  150

- En tus palabras escribe ¿para qué sirven los siguientes servicios básicos?

Agua.....

.....

Gas domiciliario .....

.....

- En qué elemento de la naturaleza no se desarrolla la vida.
  - o El fuego
  - o El agua
  - o El aire
  - o La tierra
- ¿Por qué es importante saber la historia de nuestra comunidad?
  - o Porque así aprendemos más.
  - o Porque debemos investigar.
  - o Porque debemos conocer nuestro origen e identidad cultural.
  - o Porque es interesante la historia de los pueblos.



- En la escuela tomaron las medidas antropométricas de talla.
- Observamos la imagen y respondemos, ¿cuánto mide Luis aproximadamente?

- A 20 cm
- B 90 cm
- C 100 cm
- D 150 cm

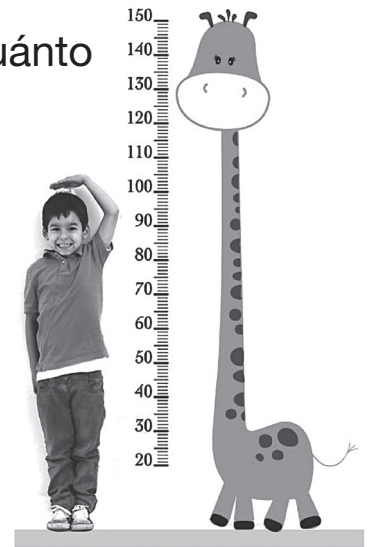

- Encerramos en un círculo el *software* o programas de la siguiente computadora.

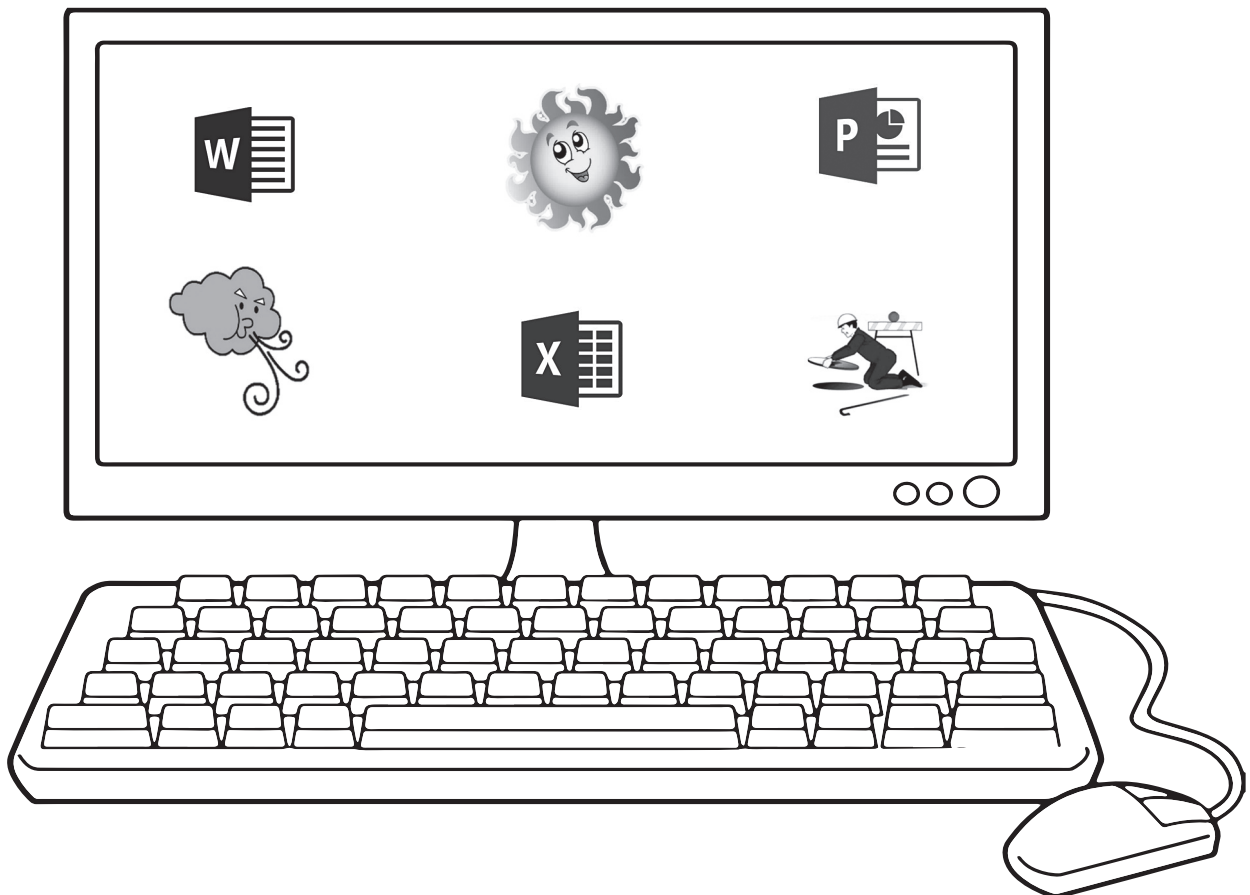

- Pinta la casita y luego escribe la cantidad de figuras geométricas que se utilizaron.

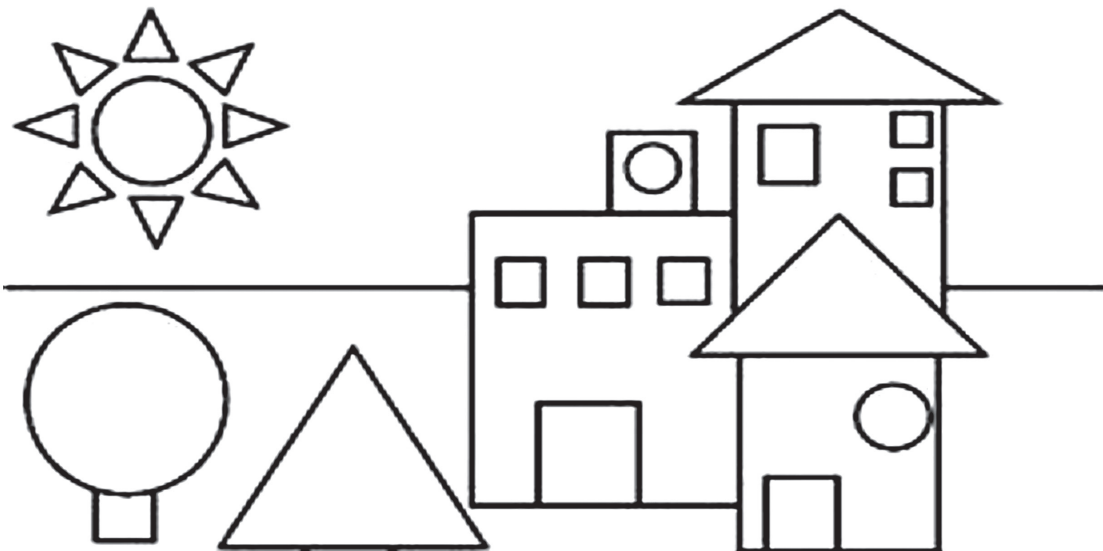

**Rectángulo**



**Triángulo**



**Círculo**

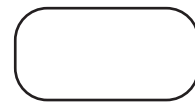

**Cuadrado**

- Leemos las siguientes palabras luego pintamos de color rojo las palabras simples y de color azul las palabras compuestas.

CAMINO

BIBLIOTECA

AUTOMOVIL

DIESINUEVE

GUARDAPOLVO

LIBRO

CORTAUÑA

CASA

# LA NATURALEZA Y SU DIVERSIDAD EN LA COMUNIDAD



¿Qué se logra en este BLOQUE?

Describe e identifica la ubicación y funcionamiento de los principales órganos del cuerpo humano.

Identifica la centena y el valor posicional de los números en la cuantificación.

Expresa de forma oral y escrita lo que piensa y comprende de un texto leído.

Interpreta canciones, ritmos y melodías tradicionales de su contexto cultural.

Conoce el modo de vida de los antepasados como referentes históricos de organización social, participación en la comunidad.

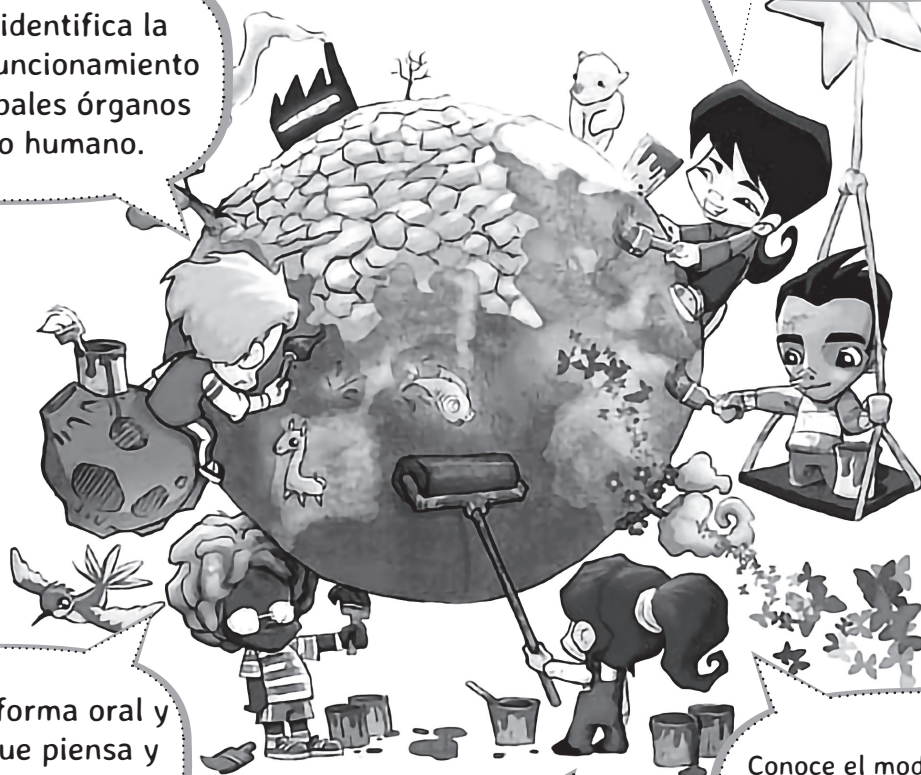

## Actividad 33

- Observamos la imagen y respondemos:



- Describimos las acciones que realizan las personas en las imágenes.

.....

.....

.....

- Escribamos el nombre del sentido que utilizan las personas para respirar.

.....

.....

.....

- Identificamos los instrumentos musicales que se observan en la imagen y escribimos sus nombres.

.....

.....

.....

## Sistema respiratorio: órganos y funciones principales

El aparato respiratorio o sistema respiratorio nos permite tomar el oxígeno del aire que respiramos y lo lleva a la corriente sanguínea.

La nariz permite que el oxígeno entre en el cuerpo. Posee dos orificios llamados fosas nasales por donde entra y sale el aire.

Estas fosas poseen pequeños vellos que impiden el paso del polvo a los pulmones.

Cuando el aire entra por la nariz, pasa por la tráquea y bronquios hasta llegar a los pulmones, estos son los encargados de extraer el oxígeno del aire.

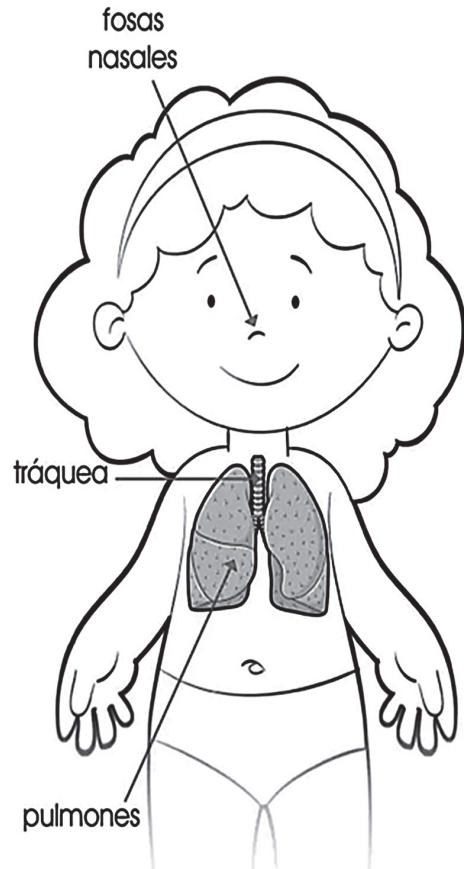

**Recuerda:** la nariz, las fosas nasales, la tráquea y los pulmones forman el aparato respiratorio o sistema respiratorio.



### Actividad 34

- ¿Qué órgano del cuerpo puede ser más afectado si nos llegamos a contagiar el Covid 19?

.....

.....

## Los pulmones

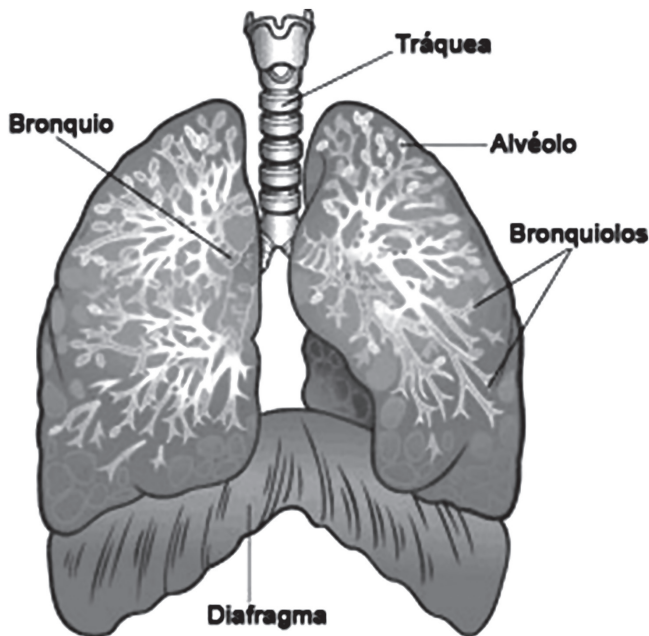

Son dos y están ubicados en el tórax. El pulmón derecho es un poco más grande que el izquierdo, son de color rosado y son blandos.

### ¿Qué función cumplen los pulmones en la respiración?

Los pulmones nos ayudan a respirar, con esta acción, el cuerpo realiza dos movimientos: inspiración (INHALAR) cuando tomamos el aire y Espiración (Exhalar) cuando lo sacamos.

INHALAR

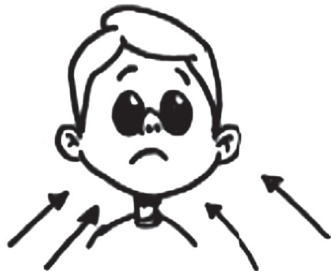

Inhalas aire por la nariz.

EXHALAR

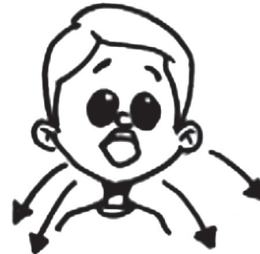

Exhalas aire por la boca.

## ¿Cómo cuidamos el sistema respiratorio?



Evita introducir objetos en la nariz.



Cubre el pecho, la espalda, cuando hay mucho frío.

Respira de manera adecuada cuando realices cualquier actividad física.



### Actividad 35

- Menciona dos acciones para cuidar nuestro aparato respiratorio.





.....

.....

## Ejercicios físicos de capacidades condicionales: fuerza, velocidad, resistencia y flexibilidad

Las capacidades condicionales son condiciones internas que cada persona posee para realizar actividades físicas. Cada persona tiene un rendimiento diferente. Las capacidades condicionales son innatas; es decir, todas las personas poseen ciertas cualidades y, si es necesario, estas pueden mejorarse.

Las capacidades físicas condicionales son: la resistencia, fuerza, velocidad y flexibilidad.

Resistencia		Mantener el esfuerzo físico durante un tiempo.
Fuerza		Oponerse a una resistencia.
Velocidad		Recorrer distancias en el menor tiempo posible.
Flexibilidad		Doblar el cuerpo fácilmente.



Correr, emplear fuerza, realizar movimientos ayuda a mejorar tu salud, no lo olvides.

### Ahora, analicemos lo siguiente:

María es una niña que sale a correr con su mascota todos los días.



Raúl es un niño a quién le gusta jugar todos los días con video juegos.



Las actividades que efectúan ambos niños son diferentes. María realiza movimientos todos los días; Raúl, permanece sentado todos los días. Imagina si hacemos una carrera entre los dos.

### Carrera



### Actividad 36

¿Quién llegó primero? ¿Por qué María llegó primero?

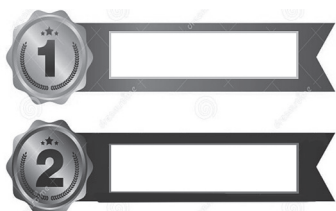

.....

.....

.....

.....

- **Ahora observemos los siguientes números:**

# 181

Ciento ochenta y uno



# 811

Ochocientos once

¿Serán iguales?

Los números, aunque se escriban de la misma forma no son iguales, estos tienen un valor posicional según el lugar que ocupan.

## Centena y valor posicional en la cuantificación de objetos del entorno

La centena representa a 100 elementos y numeralmente es a partir del 100 al 999.



Una unidad es solo 1

Una decena son 10 unidades

Una centena son 100 unidades



Centena C	Decena D	Unidad U
2	3	4
Doscientos treinta y cuatro		
2	3	8
Doscientos treinta y ocho		

**Recuerda:** El valor posicional es el valor que toma un dígito de acuerdo con la posición que ocupa dentro del número. (Unidades, decenas, centenas, etc.)

- **Organicemos las siguientes cantidades en unidades decenas y centenas.**

Número	Centena	Decena	Unidad	Interpretación
<b>105</b>	<b>1</b>	<b>0</b>	<b>5</b>	1 centena + 0 decenas + 5 unidades.
<b>999</b>	<b>9</b>	<b>9</b>	<b>9</b>	9 centenas + 9 decenas + 9 unidades.

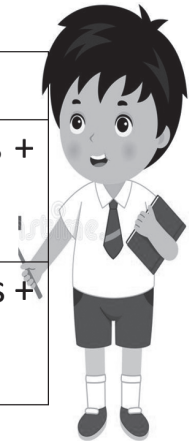

### Actividad 37

¿Por qué es importante conocer el valor posicional de los números?

.....

.....

- Ayuda a Maribel a organizar las cantidades en unidades decenas y centenas.



La altitud de los siguientes departamentos es la siguiente:		
Departamento	Capital	Altitud (m.s.n.m.)
Santa Cruz	Santa Cruz	416
Beni	Trinidad	236
Pando	Cobija	221

Número	Centena	Decena	Unidad	Interpretación
<b>356</b>				
<b>122</b>				
<b>331</b>				

- Organizar las cantidades en unidades decenas y centenas.

Número	Centena	Decena	Unidad	Interpretación
<b>416</b>				
<b>236</b>				
<b>221</b>				

- Dibuja en el Ábaco las pelotitas necesarias para representar cada número. Centenas con verde, decenas con rojo y unidades con azul.

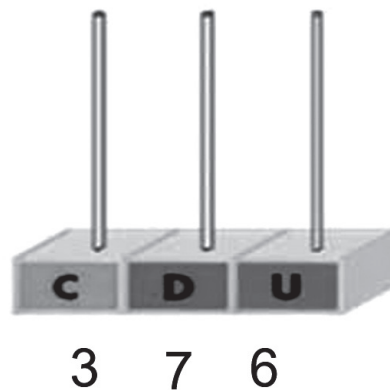
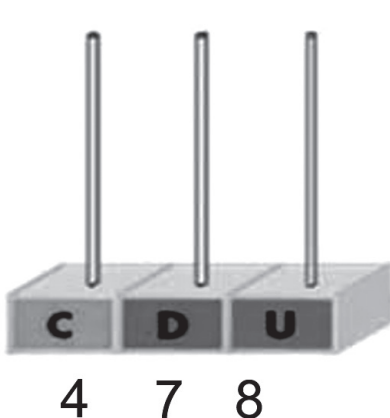

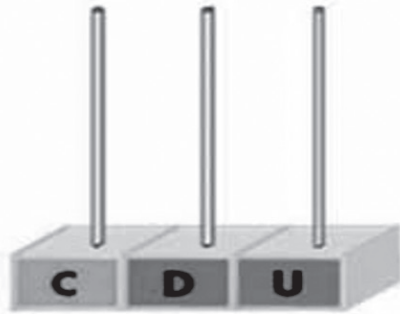

2 7 9

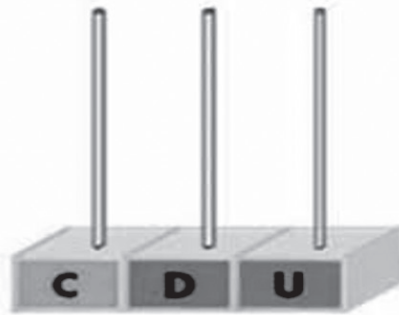

2 7 9

## Características físicas y geográficas de territorios indígena originario campesinos

El Estado Plurinacional de Bolivia se encuentra en el hemisferio sur del planeta. Tiene 9 departamentos, las mismas se dividen en provincias, municipios y territorios indígena originario campesinos (comunidades). En una comunidad conviven varias familias y tienen en común

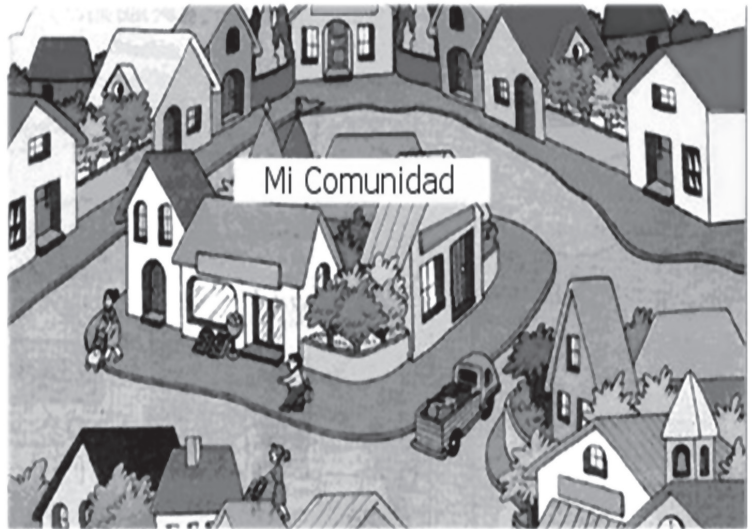

diversos elementos, como el territorio en el que habitan, las tareas, los valores, los roles, el idioma o la religión.

Una comunidad está asentada en un espacio territorial. Por ejemplo:

### Crevaux

Es una comunidad Weenhayek asentado en el borde del río Pilcomayo pertenece al departamento de Tarija provincia Gran Chaco, tiene un clima húmedo tropical, sus temperaturas son altas a lo largo de todo el año.

Las actividades económicas de los Weenhayek se desarrollan de manera complementaria, dependiendo de las necesidades y la estación.

La pesca (estacional), la artesanía (estacional) y la recolección (que se hace durante casi todo el año), como actividades secundarias esta la caza, agricultura y crianza de animales.



En los territorios indígena originario campesinos (comunidades) del país las actividades económicas (producción, distribución, intercambio, consumo de productos y servicios se realizan con el fin de generar recursos económicos, bien estar y para satisfacer necesidades.

Por ejemplo:

**El comercio:** es la compra y venta de productos



**La ganadería:** consiste en la crianza y comercio de diferentes animales como vacas, cerdos, gallinas y otros.



**La minería:** es la extracción de recursos naturales como el oro, la plata, el estaño y otros.

**La agricultura:** consiste en la siembra cosecha cultivo de soya, azúcar, arroz, castañas, algodón, sésamo, trigo, hoja de coca, plátano, yuca y quinua, frutas, hortalizas y otros.



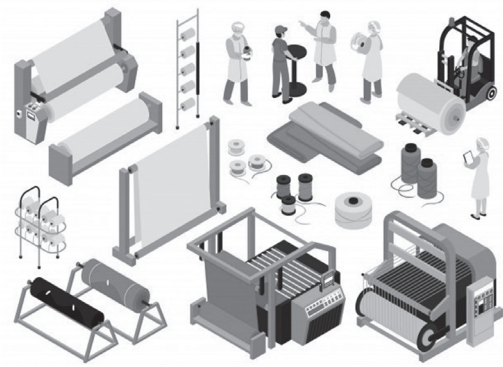

**La industria:** consiste en la fabricación de productos como calzados, ropa y algunos productos enlatados.



### Actividad 38

- Investiga y escribe la historia de tu comunidad.

A large rectangular area with a light gray background and a black border, containing ten horizontal dotted lines for writing.



## Oración gramatical y sus elementos

Para escribir, comunicar nuestras ideas a través de documentos las personas utilizamos palabras, frases y oraciones.



- ¿Qué es una oración?

Es un grupo de palabras ordenadas que tiene sentido. Inicia con mayúscula y termina con un punto. Posee verbo, sujeto y predicado.

Analicemos un poco.

- Lee el siguiente texto y encierra con un círculo la oración.

Calor

El vestido rojo de Mariana.

La danza de mi comunidad es la cueca.

- ¿Cómo está formada una oración?



SUJETO

PREDICADO

El sujeto es la parte de la oración que nos indica de quien nos habla, el mismo puede ser:



Para encontrar el sujeto debemos preguntarnos:

¿Qué, quién o quiénes?

↓  
María y Carlos cuidan a su perro

Sujeto

**Predicado** es la parte que indica lo que se dice del sujeto o la acción que realiza. Para encontrar el predicado es necesario hacernos la siguiente pregunta:

¿Qué se dice del sujeto? →



María y Carlos cuidan a su perro

Predicado



## Actividad 39

- En la siguiente oración identifica el sujeto y el predicado.

**Elena ayuda a su maestra en la limpieza del aula.**

- Subraya el sujeto de las siguientes oraciones:

Carmen compró caramelos en la tienda.

La mesa café está guardada.

Los conejos escaparon de su jaula.

La casa de María es muy hermosa.

Los niños juegan alegres en la escuela.

Carlos juega en la calle con sus amigos.

Estela ayuda a su mamá en la cocina.

Rene juega con sus amigos en la computadora.

- Ordena las palabras para formar correctamente las oraciones.

su el nido pájaro en hace árbol. El

.....  
le Mariana jugar su encanta A muñeca. con

.....  
perro y gato El son domésticos. el animales

.....

## Equidad y reciprocidad como valores sociocomunitarios

Conviviendo con otras personas aprendemos a dialogar, compartir y jugar. Los valores son modos de comportamiento que permiten vivir en armonía.

Respetar a los demás, compartir, ayudar, ser honrados y cuidar el medio ambiente, son valores que debemos practicar todas y todos para Vivir Bien. No debemos olvidar que todas las personas necesitamos relacionarnos con los demás para estar bien.



Los valores son modos de comportamiento que permiten vivir en paz, es decir, sin peleas y con seguridad. Todas las personas tanto hombres como mujeres que trabajan y acuden a las instituciones del municipio o ciudad, deben practicar los valores socio comunitarios para Vivir Bien en complementariedad entre todas y todos.

**Conozcamos algunos valores que ayudan a fortalecer la convivencia.**

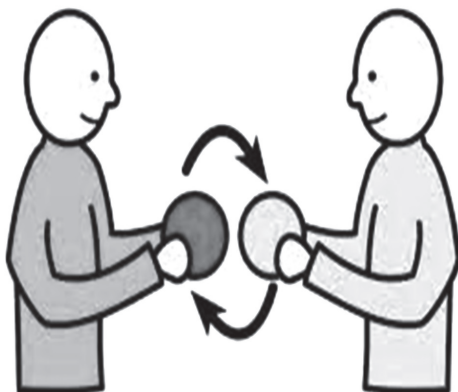

### Reciprocidad

La reciprocidad es la acción que motiva a corresponder de forma mutua a una persona o cosa con otra, dar y recibir con límites.

Hay diferentes formas de demostrar la reciprocidad.

Ejemplo:

Ayudo a otra persona, luego recibiré lo mismo de su parte como compensación o agradecimiento.



Equidad

Es un valor que implica justicia e igualdad de oportunidades entre hombres y mujeres respetando la pluralidad de la sociedad.



Hay diferentes formas de demostrar la equidad, por ejemplo:



Trato con equidad a los animales.

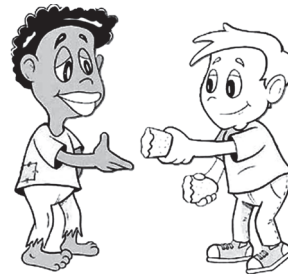

Comparto con mi amigo de manera equitativa mis alimentos.

## Procesos de producción con tecnologías propias y diversas en la comunidad

Hora de leer.

### La familia de Carlos



Era un domingo en la mañana me levanté muy temprano. Toda la familia nos fuimos de paseo al campo, pude ver muchos árboles y el río cristalino. Se escuchaba el sonido de los pajaritos y otros animales.

Fue hermoso, pero justo cuando estábamos a punto de instalarnos, oímos un ruido muy fuerte.



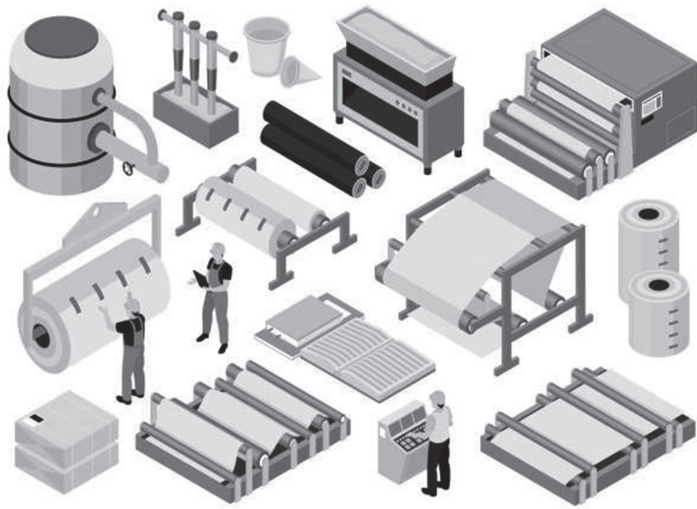

Mamá dijo: vámonos, pero papá sugirió esperar mientras se dirigía al lugar de donde provenía el ruido. Cuando llegamos al lugar pudimos ver a mucha gente manipulando máquinas gigantes. Estaban talando los árboles y mirando más al fondo, pude divisar que grandes camiones se estaban llevando nuestros árboles.

Sorprendido, pregunté a papá: ¿Por qué están cortando los árboles? Entonces él me explicó que la madera es utilizada por muchas fábricas o empresas para elaborar diferentes productos. Por ejemplo, dijo. –la madera es llevada a grandes fábricas, luego es convertida en pequeños trozos y junto a materiales reciclados pasa a un lugar parecido a una cocina donde con mucho calor se separan las fibras de la celulosa y se forma una pulpa.

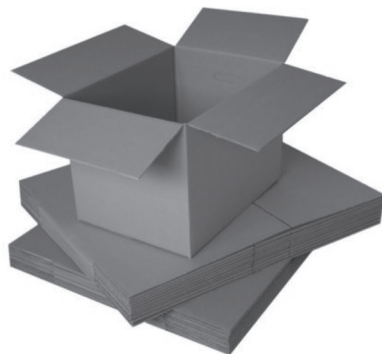



## Actividad 40

**Responde la siguiente pregunta.**

- ¿Por qué estaban cortando los árboles?

.....

.....

.....

### ¿Qué es el proceso de producción?

Un proceso de producción es el conjunto de actividades orientadas a la transformación de materias primas en bienes o servicios, la misma puede ser realizada con el uso de la tecnología.

En nuestro país se produce diferentes productos alimenticios por ejemplo en el altiplano: La Paz, Oruro y Potosí se destacan los cultivos de la papa, haba, tarwi, cebada, quinua, cañahua y otros.



Papa



Haba



Quinua

En cambio, en los llanos Santa Cruz, Beni y Pando son las zonas más ricas en cuanto a la producción de alimentos naturales con alto valor nutritivo, por ejemplo, sésamo o ajonjolí, maní, soya, nuez amazónica, amaranto, chía, la yuca y otros.





Yuca



Sésamo



Chía



Maní



Papa

**¿Cómo es el proceso de siembra y cosecha?**

**Se realiza los siguientes pasos:**

1° Preparado de la tierra

2° Siembra

3° Riego

4° Cosecha

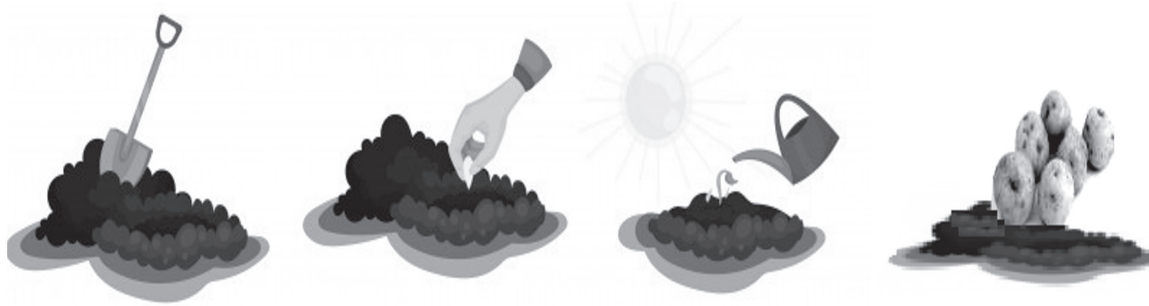

### ¿Qué herramientas utilizamos en el proceso de producción?

Utilizamos diferentes herramientas para obtener productos que nos proporciona la Pachamama. Estos equipos se emplean para labrar, plantar, cultivar, cosechar, incluidos tractores, arados, discos, macetas, vagones y cosechadoras.

Hay muchas herramientas y máquinas que se utilizan en la agricultura. Sin embargo, con el pasar del tiempo el ser humano tuvo que inventar más aperos por necesidad. Por ejemplo, antiguamente se utilizaba la picota o la chuntilla para remover la tierra. Luego se inventó el arado y ahora en la actualidad se utilizan los tractores para la siembra y la cosecha.

**Picota**



**Arado**



**Tractor**

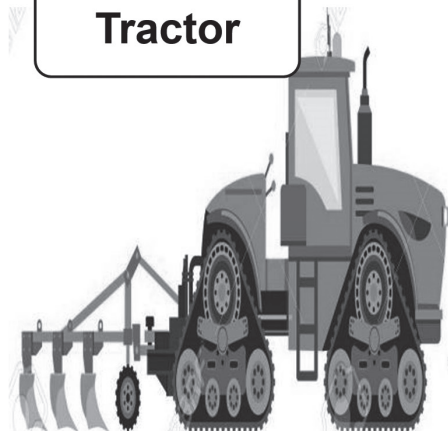

Por otro lado, para elaborar productos en base a los recursos naturales se debe seguir tres etapas: veamos.

- 1 Acopio: se reúne los recursos.
- 2 Procesamiento: elaboración del producto.
- 3 Transformación: transformación del producto.

### Actividad 41

- Escribe el nombre de las herramientas que se usan en tu comunidad para los procesos de producción.

.....

.....

.....

.....

.....

- Para profundizar, observa las imágenes y enumera los pasos que debe seguir Nicolás para elaborar arroz con leche.





## Actividad 42

¿Porqué es importante el uso de las tecnologías en la producción de alimentos?

.....

.....

### ¿Qué aprendí?

Nombres y apellidos:.....

Curso: .....

Fecha: .....

### Lee las consignas y resuelve.

- **Pinta la burbuja con la respuesta correcta.**

Nos permite tomar el oxígeno del aire que respiramos y lo lleva a la corriente sanguínea. Estamos hablando del:

- Sistema digestivo
- Sistema circulatorio
- Sistema respiratorio
- Sistema excretor

Una de las capacidades físicas se refiere a recorrer distancias en el menor tiempo posible, nos referimos a:

- Resistencia
- Velocidad
- Fuerza
- Flexibilidad

A Luis el día de su cumpleaños le regalaron Bs 430 y en el cumpleaños de su amigo le regalaron Bs 143. Ayuda a Luis a organizar las cantidades en unidades, decenas y centenas.

Número	Centena	Decena	Unidad	Interpretación

- Encierra con un círculo el sujeto de las siguientes oraciones:
  - Los animales salvajes comen fruta silvestre.
  - María trata con atención a los animales.
  - Javier respeta la opinión de sus compañeros
- Organiza las siguientes palabras y forma una oración.

**es la linda del Mí y unida mundo. familia más**

.....



Leemos el siguiente texto y respondemos las preguntas.

### Las actividades de José

José tiene ocho años, cada día se levanta de la cama a las 7:00 am; se lava la cara y los dientes. A las 8:00 am se sienta en su mesa para degustar su desayuno que está compuesto por leche, yogurt, frutas y verduras. Luego realiza sus tareas y ayuda a su madre en la elaboración y venta de helados.

Para dejar todo limpio. José cada día acostumbra lavar los utensilios y algunas herramientas que se utiliza en la preparación de helados. A las 12:00 del mediodía toda la familia se reúne para degustar el exquisito almuerzo; cuando el reloj marca las 14:00 horas José muy contento prepara su computadora para pasar clases desde casa.

- ¿Qué utensilios o herramientas utilizaba la mamá de José para preparar helados?

.....

.....

- ¿De quién habla el texto?

.....

.....

- ¿Según tu opinión qué valores practicaba José?

.....

.....

- En las burbujas ordena de forma ascendente los números según la posición que ocupan.

128	145	367	546	567

- Observa las gráficas y escribe el número que forma.

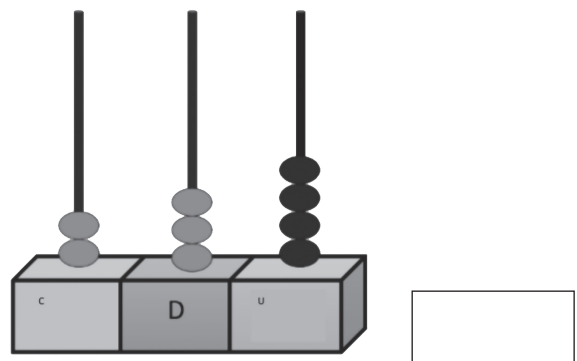
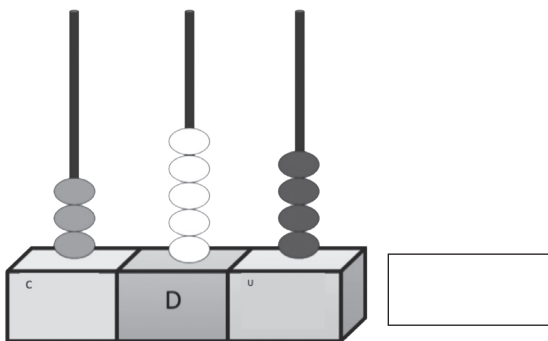
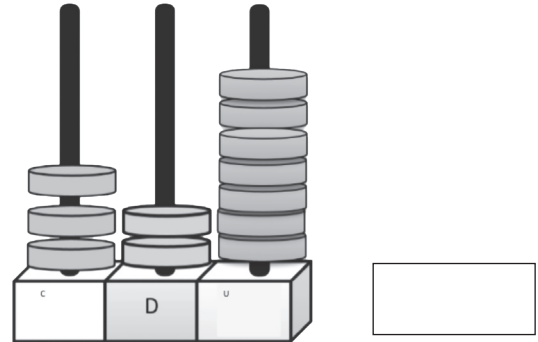
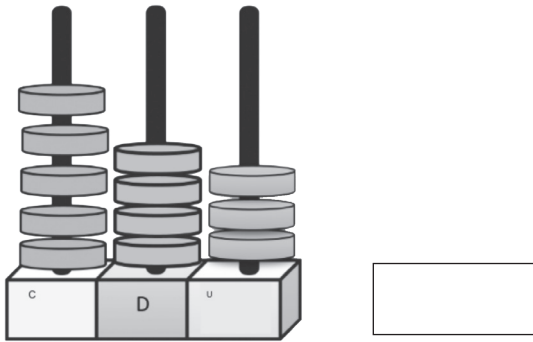

Identifica el número que está en un círculo y marca con una X la posición que ocupa.

3 4 5

centena

decena

unidad

7 8 9

centena

decena

unidad

9 9 9

centena

decena

unidad

5 7 8

centena

decena

unidad

5 9 8

centena

decena

unidad

2 6 5

centena

decena

unidad



# LA EXPERIMENTACIÓN COMO MEDIO DE DESARROLLO DE INCLINACIONES



**¿Qué se logra en este BLOQUE?**

Conoce las funciones de las diferentes herramientas tecnológicas que se utilizan en la producción tecnológica

Expresa de forma oral y escrita lo que piensa y comprende de un texto leído.



Expresa ideas referidas al cuidado, respeto a la preservación y conservación de la naturaleza.

Interpreta canciones, ritmos y melodías tradicionales del contexto cultural.

Cuida su salud integral fortaleciendo su cuerpo. Practica en su comunidad diferentes disciplinas deportivas.

## Actividad 43

- Observa las imágenes, luego responde las siguientes preguntas:

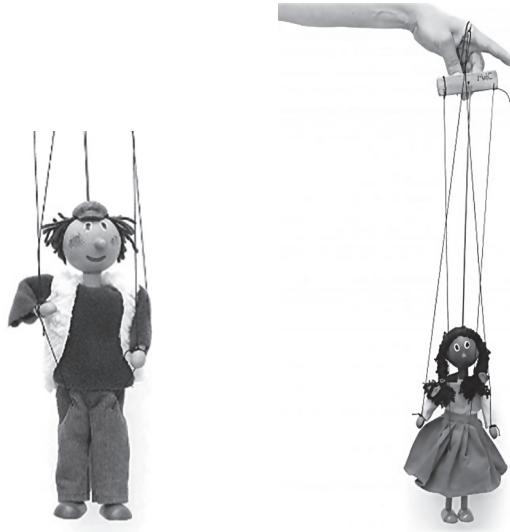

¿Qué ves en la imagen?

.....  
.....

¿Cómo fueron elaborados los títeres?

.....  
.....

¿Qué materiales se utilizaron en su elaboración?

.....  
.....

¿Para qué sirven?

.....  
.....

## Juguetes y objetos contruidos con materiales reutilizables y otros del entorno



Un juguete es un objeto diseñado para entretenerse y divertirse, además, permite que al jugar desarrollemos ciertas capacidades.

Los juguetes no siempre pueden ser comprados, también los pueden construir con materiales reutilizables, como envases de plástico, cartones, bidones y otros. Si usamos estos materiales prevenimos la contaminación de la Madre Tierra.



### Construimos maracas con material reutilizable

#### Materiales

- Semillas de lenteja o haba seca, piedritas.
- Botellas vacías de plástico pequeñas con tapa.

#### Instrucciones

- Llenar las botellas con lenteja como en la imagen.
- Tapar las botellas.



## ¡Ya están listas nuestras maracas!

Para divertirnos vamos a seguir el ritmo con nuestras maracas y cantamos la siguiente canción:



### DO RE MI FA SOL

Do, re, mi, fa, sol tengo un quitasol  
 A, a, a, a, a dulce tienes ya  
 E, e, e, e, e Me lo comeré.  
 I, i, i, i, i, No hay que hablar así.  
 O, o, o, o, o, Mucho quiero yo.  
 U, u, u, u, u, Me das mucho tú.

## Audición de instrumentos musicales de la región

El ciclo de producción agraria se divide en dos épocas: la época lluviosa desde el mes de enero hasta mayo y la época seca desde el mes de junio hasta diciembre.

En la época lluviosa en algunas regiones interpretan las quenenas, tarkas y charango acompañados con bombos formándose grupos autóctonos como las tarkeadas que se observan en las fiestas de carnaval.

**Instrumentos musicales de viento**, son los que producen el sonido por la vibración del aire que pasa por su interior, sin necesidad de cuerdas o membranas.  
 Ejemplo:

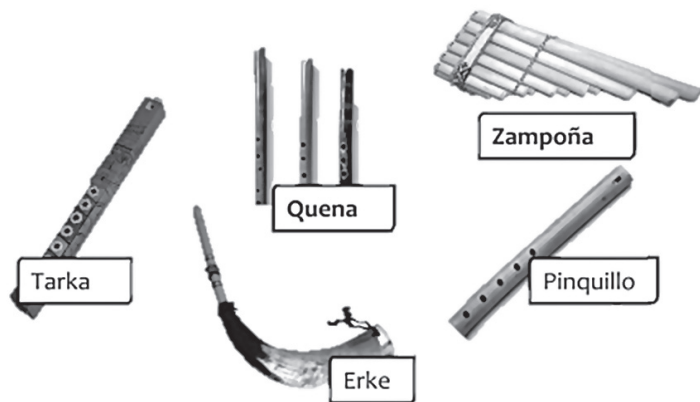

Instrumentos musicales de cuerda, son aquellas que tienen cinco pares de cuerda, aunque hay variaciones con menos o más cuerdas, por ejemplo, la guitarra y charango.



**Instrumentos musicales de percusión**, estos instrumentos se caracterizan por producir un sonido fuerte y potente que marca el ritmo de las piezas musicales. Por ejemplo, el bombo, la wanqara, la caja chapaca y otros.



Caja chapaca



Bombo

Con los instrumentos podemos tocar diferentes melodías y ritmos de canciones.



## Actividad 44

**Respondemos la siguiente pregunta:**

- ¿Por qué es importante reutilizar los materiales reciclables?

.....

.....

- Dibuja un instrumento musical de cuerda, de percusión y de viento.

## Género y número de los sustantivos

Los sustantivos son las palabras que utilizamos para nombrar a las personas, animales, objetos, plantas y otros, además tiene género y número.

- El género masculino hace referencia a los varones, animales machos y el género femenino a las mujeres, animales hembras y objetos que se vinculan a este género.

Ejemplo:



DAVID

**MASCULINO**



LAURA

**FEMENINO**

- Número el sustantivo, cuando un sustantivo se refiere a un ser u objeto es un sustantivo singular y cuando un sustantivo se refiere a varios seres u objetos es un sustantivo plural.

Ejemplo:

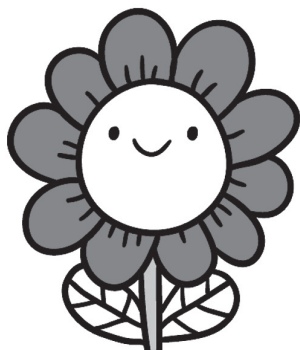

FLOR

**SINGULAR**



FLORES

**PLURAL**

## Actividad 45

- **Clasifica los siguientes sustantivos de acuerdo a su género.**

Perro-casa-niño-dama-zorro-gata-cama-auto

MASCULINO	FEMENINO



- **Clasifica los sustantivos de acuerdo al número.**

Libros-papá-madres-mascota-maestra-escuelas-traje-autos

SINGULAR	PLURAL







## Actividad 46

- **Responde la siguiente pregunta:**

¿Por qué es importante aprender sobre el uso del género y número de los sustantivos?

.....

.....

¿En qué situaciones se aplica el género y número del sustantivo?

.....

.....



## Actividad 47

- De la siguiente lectura identifica los sustantivos de acuerdo con su género y número.

### La fiesta de disfraces

Ya es carnaval y en casa de Noa y Hugo han preparado una fiesta de disfraces, ellos se han disfrazado de calcheños y sus amigas de calcheñas.

Los amigos y las amigas jugaron toda la tarde antes del encuentro entre ambos géneros para compartir una linda tarde.

- Completa el siguiente cuadro cambiando de género y número de los sustantivos.

GÉNERO		NÚMERO	
MASCULINO	FEMENINO	SINGULAR	PLURAL
Calcheño		Casa	
	Linda		Amigas
Disfrazado		Fiesta	
	Niña		Juegos

- Elige tres palabras de las anteriores y realiza mensajes.

1.- .....

2.- .....

3.- .....

## Formas de organización, gobierno local y municipal

Nuestro estado Plurinacional esta administrado o gobernado por autoridades, nacionales, gubernamentales y municipales. En la elección participan hombres y mujeres con nacionalidad boliviana mayores a 18 años.

En nuestro país a las autoridades se les elige democráticamente, los electores eligen con su voto, entre una pluralidad de candidatos a quienes administraran o gobernarán el país, el departamento o municipio.

## Actividad 48

- Observa la imagen y responde a las preguntas:

¿Qué está mostrando el personaje de la imagen?

.....  
.....

¿Para qué sirve la papeleta?

.....  
.....

¿Cuántas organizaciones políticas representan en la papeleta?

.....  
.....

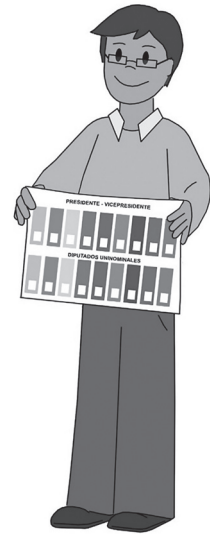

El ejercicio democrático es un derecho y a la vez una obligación de todas las ciudadanas y los ciudadanos mayores a 18 años de edad. Ejercer la democracia nos permite elegir a nuestras representantes nacionales, departamentales y municipales.

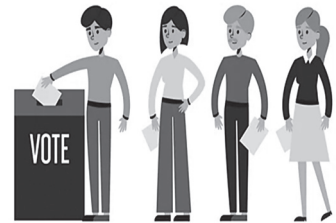

## Funciones de las autoridades elegidas.



Las funciones del **Presidente del Estado Plurinacional** son cumplir y hacer cumplir la constitución y las leyes, mantener y preservar la unidad del Estado Boliviano, proponer y dirigir políticas de gobierno en beneficio de la sociedad.



Las funciones de los gobiernos departamentales es impulsar el desarrollo económico productivo y social.

La función de los gobiernos municipales es impulsar el desarrollo económico local, humano y desarrollo urbano a través de servicios públicos a la población, así como colaborar en el desarrollo rural.

Debemos destacar que las mujeres también tienen derecho a ser tomadas en cuenta, en las diferentes elecciones que existen en nuestro Estado Plurinacional.



### Actividad 49

- **Responde la siguiente pregunta:**

¿Por qué elegimos autoridades municipales?

.....

.....

### Actividad 50

- Hora de investigar, con la ayuda de tus padres responde las siguientes preguntas:

¿Cómo se eligen las autoridades en tu comunidad?

.....

.....

¿Cuál es el nombre de la máxima autoridad en tu comunidad?

.....

.....

¿Qué formas geométricas tienen las papeletas que se usan para la elección de candidatos? Dibuja algunas.

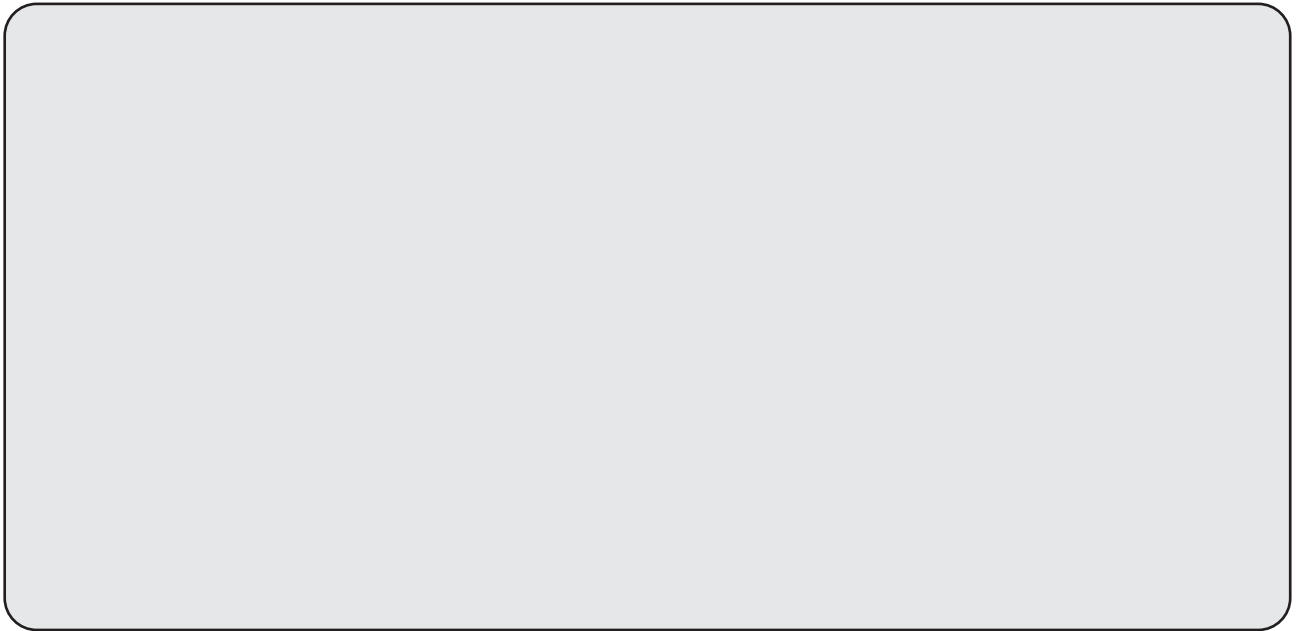

## Polígonos regulares e irregulares

¿Qué son los polígonos?



Los polígonos son figuras cerradas, formadas por varios segmentos de líneas, a las que llamamos lados.

## Elementos de un polígono:

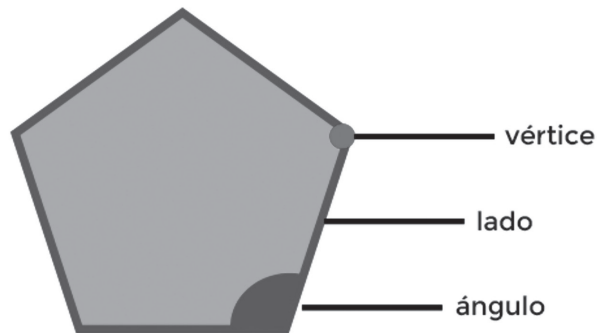

Los polígonos pueden ser regulares e irregulares.

**Los polígonos regulares**, son aquellos que tienen todos los ángulos de la misma amplitud y todos los lados de la misma longitud.

Ejemplo:



TRIÁNGULO

CUADRADO

PENTÁGONO

HEXÁGONO



Heptágono



Octógono



Eneágono

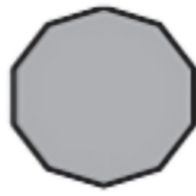

Decágono



Undecágono



Dodecágono

Los polígonos irregulares son aquellos que no tienen los ángulos ni el tamaño de sus lados de igual medida.

Ejemplo:

3 lados	4 lados	5 lados	6 lados	7 lados	8 lados
triángulo	cuadrilátero	pentágono	hexágono	heptágono	octágono



### Actividad 51

- Dibuja los siguientes polígonos.

Triángulo	Cuadrado	Rectángulo

- Comparamos las figuras y cuerpos geométricos, mencionamos sus diferencias.

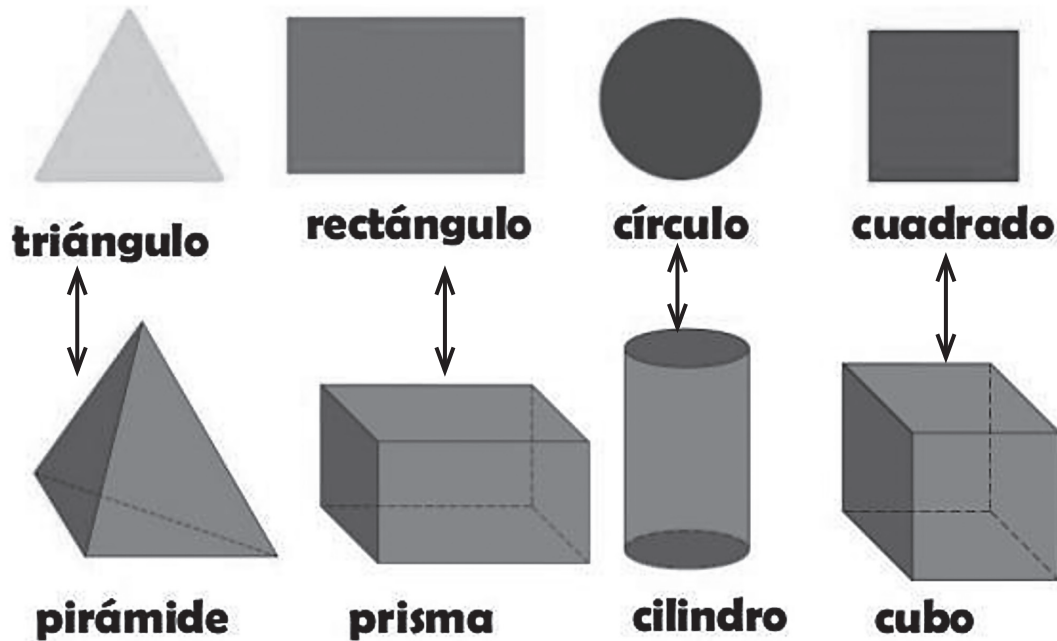

¿En qué se parecen?

.....  
.....  
.....  
.....

¿En qué se diferencian?

.....  
.....  
.....  
.....

- **Colorea las figuras que sean polígonos.**

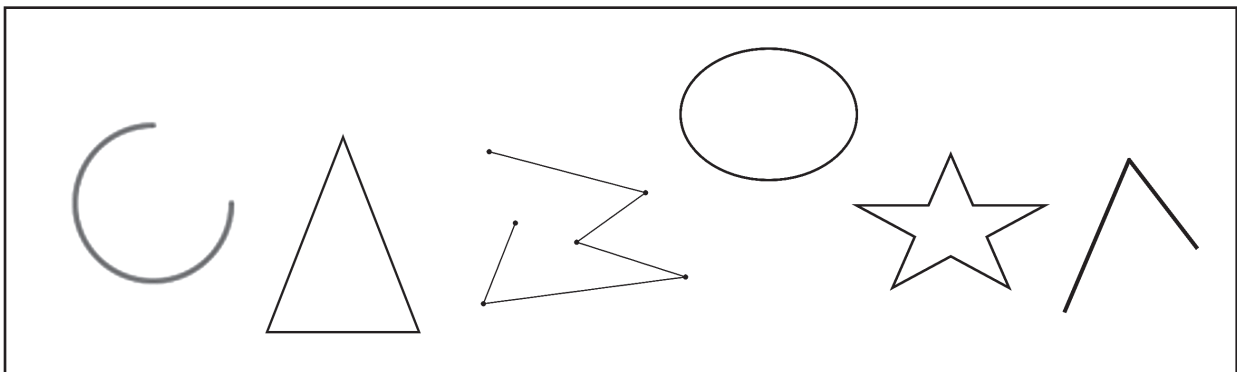



- **Pinta de color rojo los polígonos regulares y de color amarillo los polígonos irregulares.**



- **Observa los polígonos y marca con una "X" la figura correcta.**

¿Cuál de estos polígonos es un triángulo?

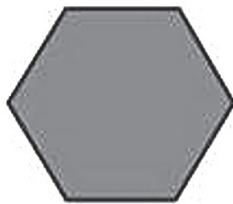

1.

2.

3.

4.

¿Cuál de estos polígonos es un hexágono?



1.

2.

3.

4.

## Adición en la resolución de problemas de compra venta

Observa lo que sucede.



$$3 + 5 = 8$$

La adición significa añadir o aumentar una cantidad a otra, para obtener una cantidad total. Su símbolo es el + (más)

### Términos de la adición

Este símbolo (+) se lee **más** y nos indica que debemos sumar los elementos o números.

Adición

Signo

$$\begin{array}{r} + \quad 5 \quad \text{Sumando} \\ \quad 3 \quad \text{Sumando} \\ \hline 8 \end{array}$$



### Actividad 52

- **Responde la siguiente pregunta:**

¿Es importante aprender a sumar, por qué?

.....

## Actividad 53

Lee y calcula

- El día lunes la mamá de José vendió tres helados a Bs 15, el martes vendió 4 helados a Bs 20 y el día miércoles no vendió nada. ¿Cuánto dinero tiene la mamá de José de la venta de helados?

Operación	Respuesta
$\begin{array}{r} \text{Lunes} \quad 15 \\ \text{Martes} + 20 \\ \hline 35 \end{array}$	Tiene 35 bolivianos

- María compró para la granja de su padre 23 pollitos el mes de enero y en el mes de febrero compró 18 pollitos. ¿Cuántos pollitos tiene en total?

Operación	Respuesta

- Inés compró 64 plantines, le dieron como regalo 12 más. ¿Cuántos plantines tiene en total?

$$\begin{array}{r} \square \\ + \square \\ \hline \square \end{array}$$



## Plantas medicinales



### Actividad 54

- **Lee el siguiente texto**

## LA MANZANILLA



Érase una vez que a Carlitos le dolía el estómago. Su mamá no sabía qué hacer y estaba preocupada, así que lo llevó con una señora que sabe sobre las plantas, entonces la señora le dijo que debía darle un té de manzanilla.

Carlitos se alivió pocos días después; él sabía que debía cuidar esa planta, que no debía maltratarla porque era una planta medicinal.

Uno de sus amigos se enfermó a los pocos días, pero afortunadamente Carlitos ya sabía el remedio, así que fueron a un campo y cortaron manzanilla. El niño le dijo a su mamá que le hiciera un té y de esta manera logró recuperarse de sus malestares.

[https://redescolar.ilce.edu.mx/20aniversario/componentes/redescolar/publicaciones/publi\\_reinos/flora/manzanilla/cuento.htm](https://redescolar.ilce.edu.mx/20aniversario/componentes/redescolar/publicaciones/publi_reinos/flora/manzanilla/cuento.htm)

- **Responde las siguientes preguntas**

¿Qué tomó Carlitos para el dolor de estómago?

.....

.....

¿Qué pasó pocos días después?

.....

.....

Las plantas son seres vivos que nacen, se alimentan, crecen, se reproducen, envejecen y mueren. Además, para llevar a cabo estas funciones, la mayoría ha desarrollado un organismo compuesto de raíces, tallo y hojas.

Hay plantas que se usan para curar diferentes enfermedades, como tos, fiebre, resaca, acidez y otros. Por ejemplo.

### **La manzanilla**

Es una de las yerbas medicinales más antiguas. Sirve para reducir las infecciones, ayuda a disminuir la hinchazón abdominal, el consumo diario de esta hierba ayuda a controlar la cantidad de azúcar en la sangre.



### **Modo de preparación**

Hervir una taza de agua a fuego medio por unos cuatro minutos; bajar del fuego. Poner el agua en una taza y añadir las flores de manzanilla al agua hirviendo, después tapar la infusión y dejar reposar durante 3 o 4 minutos. Colar y beber.

## Eucalipto

Es un árbol cuyas hojas tienen un característico y muy agradable aroma.



Las personas usan eucalipto para muchas afecciones, como asma, bronquitis, gripe (influenza) y muchas otras, pero no existe una buena evidencia científica que respalde estos usos.



## Uña de gato

Es una planta procedente del Amazonas. Su nombre se debe a las espinas con forma de uña de gato que posee.

Se utiliza para tratar problemas digestivos, artritis, inflamación, úlceras y para potenciar la curación de las heridas.



## Actividad 55

- **Responde la siguiente pregunta:**

¿Por qué es importante consumir plantas medicinales?

.....

.....



## Actividad 56

Selecciona dos opciones

- Las plantas medicinales sirven para curar diferentes enfermedades como:

Tos



Gripe



Leucemia

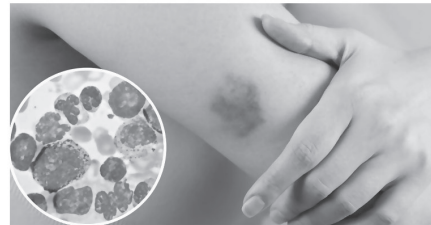

## Ritualidad y espiritualidad

En el Estado Plurinacional de Bolivia, se realiza un ritual de agradecimiento a la “Pachamama” por el negocio, la agricultura y otras actividades económicas productivas.



El mes de agosto generalmente se realiza las ofrendas en el mundo andino, es en este momento del año es cuando la Madre Tierra “abre la boca” a la espera de ser venerada con ofrendas que retribuyan los frutos recibidos y los que darán en el futuro.

El agradecimiento inicia con la preparación de un altar con ofrendas a cargo de yatiris, amautas o sabios espirituales.

Los “yatiris” son personas encargadas de realizar la ceremonia, entregan la ofrenda compuesta por algodones, claveles, dulces y hojas de coca, estos son acomodados sobre la leña y son quemados como parte del rito.



Estos rituales se vienen celebrando en las comunidades indígenas y en las ciudades.



En las áreas rurales hay lugares altos, conocidos como “apachetas”, donde se hacen ofrendas de agradecimiento por la fertilidad de la tierra e inicio de un nuevo período agrícola.

En las ciudades, la gente celebra las llamadas “coachadas” o peticiones a la Madre Tierra para bendecir vehículos, casas o negocios, pedir salud, dinero y bienes.

Este conocimiento fue transmitido y heredado de nuestros ancestros y se acostumbra realizar ofrendas a la Madre Tierra en los siguientes meses.





Febrero, Los creyentes ofrendan “mesas” a la Madre Tierra para la cosecha agrícola.

Mayo – junio, nuestros ancestros hacían ofrendas y rituales para el 21 de junio, Año Nuevo Andino Amazónico, del Chaco.

Agosto, Mes de la Madre Tierra, antes de empezar la siembra, el 21 de agosto según las tradiciones se debe alimentarla.

### Actividad 57

- Describe los rituales que se realizan en tu comunidad en los siguientes meses:

Febrero

.....

.....

.....

Agosto

.....

.....

.....

## Rituales de agradecimiento



En cuanto a los rituales y costumbres para la realización de la caza, pesca y recolección de frutos nuestros antepasados realizaban ciertos rituales de agradecimiento.

En cuanto a la caza es que una vez encontrándose en el lugar de caza o pesca las personas suelen pedir permiso a la madre naturaleza. Hablando, por ejemplo: “Quiero y te pido nos brindes

alimentos...”.

Sin embargo, también existe la creencia que para realizar la caza se debe tomar en cuenta los tiempos de caza o pesca, además solo se debe cazar lo necesario.

- Para profundizar lee el siguiente texto

### Ritos para los dueños del monte

Antiguamente nuestros abuelos tenían una creencia única que actualmente nosotros conservamos, al menos yo. Quien les habla todavía conserva esas tradiciones ancestrales. Yo les comento a mis hijos, por decir, en la cacería, para salir al monte nosotros no salimos por salir nomás, así para ir a cazar, sino para comer. Tenemos primero que pedir el animal a su Dueño, sabemos que todo animal, todo ser vivo tiene a su Dueño. La naturaleza tiene quien le ordena, quien vela por la naturaleza, por ejemplo, en el monte al Dueño de los animales, al rey del monte, al rey de la selva, lo conocemos con el nombre de Caychu, es el nombre nativo en lengua Movima. Caychu quiere decir

un ser que no se ve, muchas veces se le aparece a uno como un animal, entre los chanchos, por ejemplo, al que le llaman al capitán de los chanchos, un animal grande, a ese ser, a ese espíritu hay que pedirle. Nosotros tenemos la costumbre de pedir al Dueño del monte invitándole cigarro y todo lo que producimos y sacamos de la tierra.

Se lo hacemos cigarro. El tabaco negro que producimos, lo preparamos, se hace masón y se pica el tabaco menudo, se lo envuelve con chala de maíz blando, y uno lo fuma y lo pone así en un árbol de motacú, ahí arde ese cigarro. Esa es la forma en que pedimos, así hacemos para hacer el rito, para pedirle cacería al rey del monte, al Caychu.

Le invitamos chivé, remojamos chivé, que le llamamos boyboyo, luego decimos:

Estoy invitándole a mi amigo, al rey de la selva, para que nos dé ese animal que queremos cazar para nuestro sustento cotidiano, para dar a nuestra familia.

Le preparamos su chicha, nuestros ancestros ya preparaban esta chicha y le llamaban chicha patacara, que se hace masticando el maíz cocido, igualmente se hace de yuca o de camote, y le ofrecemos la bola al Caychu.

Después, salimos al monte y no hay un tiro vago, antes era con flecha, actualmente es con armas de fuego, pero nos va bien, nosotros conservamos todavía esos ritos.

Otra cosa muy importante que también decían nuestros abuelos era que no abusemos de los animales. Por ejemplo, si vemos un animal que está con cría, nosotros respetamos la vida de ese animal, para que críe sus puerquitos, si es puerco. Si vemos que el

animal está al tumbiar también les respetamos la vida para que siga produciendo. Matamos otro animal que no esté gordo. Todo esto es muy importante y nosotros pasamos esas recomendaciones de generación en generación, pero actualmente ya la gente nueva, por decir la gente blanca o lo que nosotros llamamos itana. Esa gente ya no respeta la naturaleza, ellos tiran parejo y por último ya hay comercializadores de carne del monte. Por eso, nosotros en nuestra tierra ya no tenemos lo que es el huaso, la urina, el ciervo, toda la gama esa que antes había en abundancia, porque se respetaba, se conservaba, ahora no con la comercialización. ¡Pucha! ¡Qué barbaridad!

Nosotros seguimos conservando los saberes, sabemos de qué hay un Dueño de la naturaleza, pero ya no hay dónde pedir, porque ya no hay dónde cazar, ya no se puede entrar libremente al monte. Ahora ya todo es al revés, ya no le pedimos al Caychu, sino que le pedimos al ganadero, para poder entrar al alambrado. Nosotros tenemos que ir a trabajar con los ganaderos, o llevarle algo al ganadero, llevarle un quintal de yuca, dos racimos de plátanos, para que nos deje pasar a su campo, ahora hay que pedir al ganadero.

Narra Erlan Rojas



### Actividad 58

- **Responde las siguientes preguntas**

Según el texto ¿Cómo se llama el dueño del monte?

.....

.....

¿Qué pasaba si un animal tenía crías?

.....

.....

¿Para cazar a quién se pide permiso en la actualidad?

.....  
.....

¿Qué opinas sobre el contenido del texto?

.....  
.....



### Actividad 59

Respondemos la siguiente pregunta:

- ¿Por qué es necesario realizar ritualidades?

.....  
.....



### Actividad 60

Leemos y respondemos.

- Nombra un ritual que realiza tu familia y explicalo detalladamente.

.....  
.....  
.....  
.....  
.....

## ¡Qué aprendí!

Pinta la burbuja con la respuesta correcta

- María fue a la feria y compró cebollas, luego las agrupó por montones de a 8 unidades y quedaron algunas sueltas.

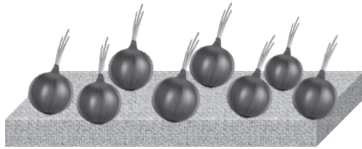
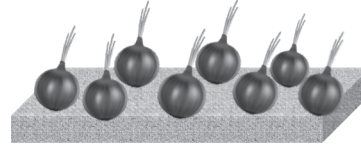
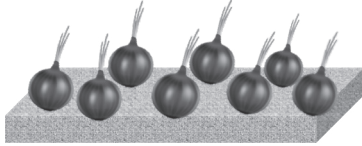

¿Cuántas cebollas compró en total?

- o 16 cebollas
  - o 24 cebollas
  - o 28 cebollas
- Ayer visitamos la granja de doña margarita cada uno teníamos como tarea registrar el número de animales en cada corral. Así fue el registro.

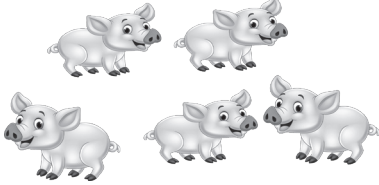
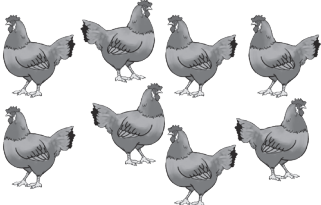
Animales	Cantidad
	5
	8

¿Cuántos tiene doña margarita en total?

- o 5 animales
- o 8 animales
- o 13 animales

Mariela tenía una cesta con 93 manzanas. Compró 48 más ¿Cuántas manzanas tiene en la canasta?

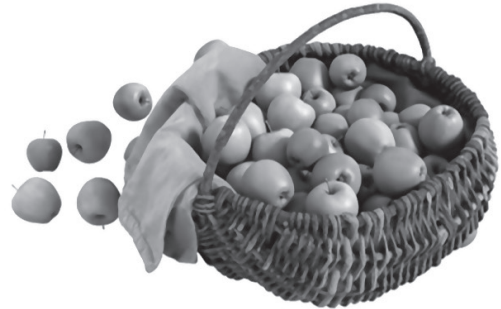

¿Cuántos vasos hay?



$$\square + \square + \square + \square + \square = \square$$

Hay.....vasos

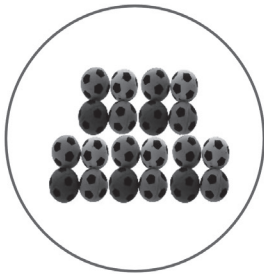
¿Cuántas pelotas hay?



$$\square + \square + \square + \square + \square = \square$$

Hay..... pelotas.

- Escribe el nombre de los siguientes polígonos

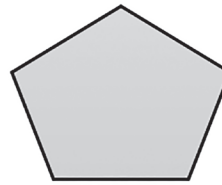
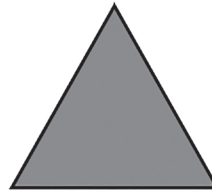

- Cuenta y escribe la cantidad de lados que tienen los siguientes polígonos

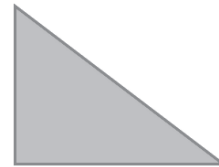
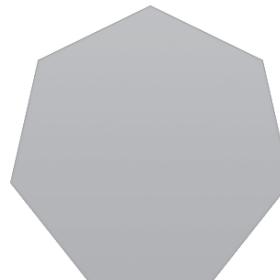
 Lados Lados Lados Lados



- En los siguientes textos identifica el género y número de los sustantivos

Todos los niños tienen algo que los hace maravillosos y especiales.  
FRASESCONEMOCION.COM

Género ..... Número .....

Las billeteras son un accesorio que sirve para guardar diversos objetos de uso cotidiano. Por ejemplo, el documento de identidad, dinero, tarjetas de débito y crédito.

Género ..... Número .....

- Cambia el género y número de los sustantivos del siguiente texto.

Los gatos negros juegan contentos en la sala con las pelotas de goma, y el dueño mira asombrado sin pestañar.

.....  
.....  
.....  
.....

- Observa las imágenes y debajo de cada instrumento escribe su clasificación.

CUERDA

VIENTO

PERCUSIÓN

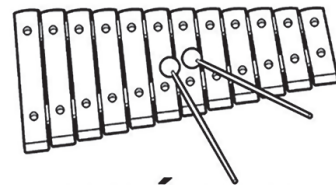
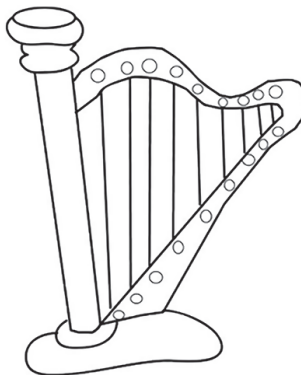
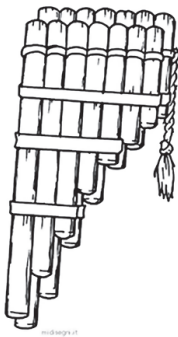
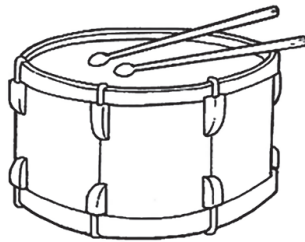

## Lecturas sugeridas



### Actividad 61

Lee el siguiente texto



### Leyenda: Los Tapados

Los abuelos cuentan que en Potosí antiguamente, los fabulosos tesoros permanecían “tapados” bajo la vigilancia silenciosa y secreta de la tierra.

Un “tapado” ubicado entre la Villa Imperial y el pueblecito de Catamarca había sido encontrado en cierta ocasión.

La leyenda refiere a que un indígena, hacia frecuentes viajes a Potosí, se guareció de una fuente de lluvia en una grieta de la montaña y allí se encontró con la entrada de una especie de niña cuyo fondo de sus ojos admirados descubrieron enormes riquezas de las que sacó todo lo que se pudo, al continuar su viaje dejó señalado el lugar para volver.

Pasó algún tiempo durante el cual guardó el secreto, pero cuando un día regresó en busca del tesoro, no pudo dar con él y una vez más el tapado se burlaba de los hombres.

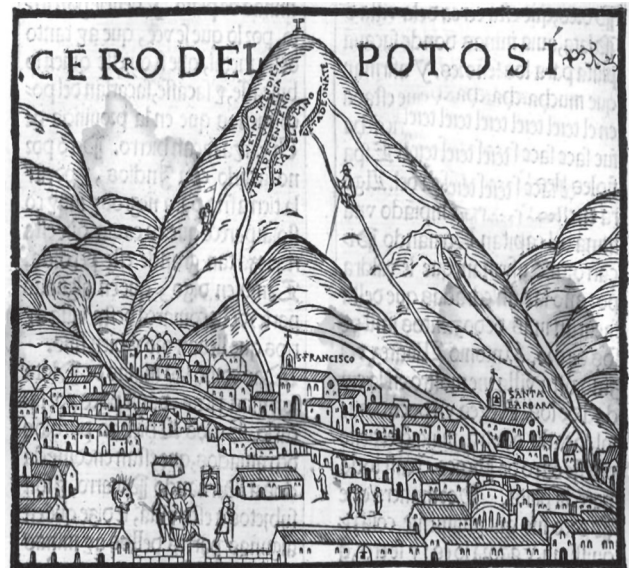



Respondemos las siguientes preguntas:

¿Según la lectura en que consiste el tapado?

.....

.....

¿Qué significa grieta?

.....

.....

Por qué se dice “una vez más el tapado se burlaba de los hombres”.

.....

.....

## Actividad 62 Lee el siguiente texto

### La leyenda de la tuna

Escritor: José Antonio Paredes Candía

Esta historia se desarrolla antes de la llegada de los españoles al continente americano, durante el Imperio Incaico. A fin de conocer y explorar sus dominios, la autoridad máxima de los Incas mandó a realizar expediciones en busca de nuevos ingredientes culinarios.



Un día, el Inca ordenó llamar al guerrero más valiente y leal de su ejército, Apu. El Inca le dijo que en las expediciones encontraron

plantas con espinas que provocan un dolor terrible al tener contacto con ellas, además de estar protegidas por una enorme serpiente que ataca al que osa aproximarse. Solo uno de los chaskis logró sobrevivir a tal encuentro, a lo que Apu en toda su seguridad dijo que destruiría al monstruo y así vengaría la muerte de los suyos.

Después de tres días de caminata por fin dio con la gruta maldecida. La bestia dormía, era una gigantesca Katari (víbora), cuidadora de la montaña, que al sentir ruidos extraños, despertó y abrió su boca para lanzar un aterrador sonido. Ningún hombre pudo escapar de la trampa hipnótica de la bestia y habían quedado atrapados en una cueva.

Al pasar los días, casi todos los hombres habían sido devorados, entonces el único sobreviviente urdió un plan de escape. Amontonó hojas secas en un rincón de la madriguera y le prendió fuego. La bestia espantada por el humo y las llamas huyó y de esta manera Apu pudo escapar hacia la altiplanicie. Ante la dificultad de encontrar un buen lugar para esconderse, la bestia fácilmente le dio encuentro y el momento que iba a devorarlo, Wiracocha mandó al dios Pachaniuruni para protegerlo.

El dios lo convirtió en una planta gigantesca, hojas cuajadas y enormes espinas. La serpiente en toda su cólera se enroscó en ella y las heridas que provocaron las espinas hicieron que de su vientre rodaran los esqueletos de los hombres que había devorado. Una vez tocando la tierra, por condescendencia de la Pachamama, volvieron a la vida y regresaron a su campamento.

Luego de tal acontecimiento, se dice que la planta empezó a crecer por todo el Tahuantinsuyu gracias a que el dios Wayra-Tata (dios del viento), las esparciera por varias regiones. De estas semillas nació

una planta similar en color y forma, mas no en tamaño, a la de la leyenda, y son las pencas que hoy se ven crecer en las carreteras, ofreciendo como fruto la tuna.



**Respondemos las siguientes preguntas:**

¿De qué se trata la leyenda?

.....

.....

¿Dónde se puede encontrar la planta de la tuna?

.....

.....

¿Qué cuidados debemos tener para agarrar una tuna?

.....

.....

**Actividad 63** Lee el siguiente texto

### **El Jichi**

Los chiquitanos creen en el guardián que cambia de forma. A veces sapo y otras, tigre, su manifestación más común es la de la serpiente.

Resguarda las aguas de la vida y por esto se esconde en ríos, lagos y pozos. Para que no sean mal



administrados. A veces, como castigo para quien no valora este recurso, se va y deja atrás la sequía.

Al jichi hay que rendir tributo, porque si se molesta pone en peligro la prosperidad de la pesca y la supervivencia de los pueblos. En algunas versiones, se cuenta que cuando un ser humano ve al Jichi, sea hombre o mujer, este se lleva su alma y al llegar a su casa el ser humano que fue robado empieza a tener actitudes locas y comienza a destrozar la casa.

Cuando las personas se dan cuenta de lo que ha pasado les cuesta agarrar, al hombre o mujer, a quien le robaron el alma; puesto que se vuelven muy fuertes ya que se unieron al Jichi.

<https://revistapuntobo.com/10-cuentos-que-no-leiste-historias-de-bolivia-y-mas/>

**Respondemos las siguientes preguntas:**

Según el texto ¿Quién es el jichi?

.....  
.....

¿Dónde vive el jichi?

.....  
.....

¿Qué significa resguarda?

.....  
.....

## Actividad 64 Lee el siguiente texto

### Leyenda guaraya del origen del sol y de la luna (del día y la noche)

Autor: Antonio Paredes Candía

#### I

El dios de los guarayos, a quien ellos le nominan el abuelo, en principio moraba sobre la tierra. En su larga existencia, tuvo dos hijos extremadamente hermosos, que con el pasar del tiempo, ya jóvenes, adquirirían apostura atlética, inteligencia y profundo concepto de justicia.

#### II

Arí se llamaba el mayor y Yazí el menor. Arí era rubio, apasionado y diestro cazador; Yazí, moreno, pacato y aventajado para la pesca.

Los dos hijos mantenían la choza del abuelo henchida de alimentos: pescados frescos y secos, y animales salvajes.

En ese tiempo, del cual no se tiene memoria, el cielo era blanco y en la tierra no había diferencia entre el día y la noche.

Todo era pardo, seco, grisáceo. No existían los alimentos vegetales como la yuca y los variados frutos silvestres. La vida del hombre era mísera y sacrificada.

#### III

Los dos hermanos: Arí y Yazí, vivían soñando aventuras, premiosos de protagonizar hazañas imperecederas; que dieran eternidad a sus nombres y a su tribu.



Una vez, mirando la sábana blanca que semejaba el cielo, meditaban sobre lo que presumían existiría allí. “Oh! Arí, si pudiéramos tocar con nuestras propias manos ese elemento sin color, que nos cubre a manera de techo!”, lamentábase el menor con la vista fija en el misterio.

— Escalemos Yazí —habló el mayor de los hermanos.

El joven Yazí, antes de dar el mínimo paso, analizaba el pro y el contra de todo hecho, y quedó pensativo escuchando la proposición del hermano.

— Escalemos Yazí! —insistió Arí.

— Bien —dijo Yazí— escalemos, pero dime el modo de hacerlo.

Arí respondió:

— Danzaremos sin parar todas las flechas de nuestras respectivas aljabas; yo lanzaré la primera, tú me seguirás y clavarás tu flecha en la parte posterior de la mía y así, sucesivamente, uniremos todas las que tenemos, hasta formar una resistente cuerda por la que ascenderemos allí.

La empresa era temeraria, pero había que intentar. Los dos hermanos se colocaron en el centro de un claro de la aldea y principiaron la faena.

A los pocos instantes tenían disponibles un resistente cable construido con sus flechas. El abuelo, orgulloso, apreciaba la hazaña de sus hijos.

Llegados a la punta de la primera flecha, se propusieron tocar el cielo: Yazí estiró la mano y lo consiguió, pero en ese instante, por arte de encantamiento, se convirtió en la luna y empezó a rodar por el cielo. Arí en un intento de retener a su hermano también tocó el cielo e inmediatamente transformó su figura en la del sol y comenzó a correr tras de su hermano, para nunca alcanzarlo, y así estar eternamente.

## IV

El cielo gris se iluminó de belleza y el hombre recién pudo ver lo que le rodeaba.

## V

Desde entonces, se explican los guarayos, existe el día y la noche. Cuando Arí pasa por este lado del cielo buscando a su hermano, es de día; y recibimos su afecto en luz y calor que nos da vida y hace madurar los frutos de nuestro sustento. La noche es Yazi, con su presencia nos induce a descansar para reparar nuestras fuerzas.

Los dos hermanos, nos han enseñado la división que siempre debe existir en el tiempo para la supervivencia del hombre: las horas de trabajo y las de descanso.

### **Respondemos las siguientes preguntas:**

¿De qué se trata la leyenda?

.....

.....

¿Qué significa guarayos?

.....

.....

¿Qué significa choza?

.....

.....

## Actividad 65

Lee el siguiente texto

### El origen del Sajama

Antonio Paredes Candía

El viajero que cruza la sabana desértica, silenciosa, desnuda de vegetación y observa al soledoso titán de forma cónica, que se yergue en medio de una ventisca helada, meditativo se pregunta:



- Qué hace coloso tan impresionante al centro de este inhóspito paisaje?
- Así existirá hasta el fin de los siglos por castigo de Wiracocha, dios de dioses; él lo ha mandado y su mandato es eterno...

Fueron lapsos cíclicos que vivía entonces el universo, en los que el hombre, estupefacto observaba que los dioses lidiaran en el cielo, o metamorfoseando en monstruosas montañas se asentaran sobre la tierra.

La leyenda señala a tres titanes, hijos de Wiracocha, de protagonistas en la gesta: Illimani, el resplandeciente; Mururata, el descabezado y Sajama, el solitario.

Un día inmémore, el joven Mururata, queriendo emular la gallardía, el vigor, la valentía del sereno Illimani, quien para Wiracocha, era su hijo predilecto, le desafió con un alarido que repercutió en el infinito, quebrando montes, provocando cataclismo y formando simas tan profundas que aún el mismo dios del viento, no se atrevía a ingresar.

Illimani, titán entre los titanes, al escuchar el reto lo rechazó, con gesto irónico.

El joven Mururata, jactancioso gritó al universo que Illimani era un pusilánime, un cobarde, echándole en cara que ocupaba inmerecidamente el sitio de los titanes que formaban la comunidad de los Antis.

Illimani trató de ser persuasivo, pero más fuerte era la euforia de Mururata que aguijoneada por la envidia y sin mayores dilaciones se dispuso a la lucha.

Wiracocha que observaba la escena, llamó a Illimani y entregándole un proyectil áureo, le recomendó:

— Arma tu honda con este proyectil, mi amable hijo Illimani, y arroja a la cabeza de Mururata. Pero hazlo pronto, antes que la luz de nuestro padre Inti se haga en la tierra.

Y cuando el joven Mururata se desesperaba para iniciar el combate, sintió venir un proyectil tan inmenso y vertiginoso que no le dio tiempo para hacerse a un lado. El impacto lo recibió en pleno rostro y como si se desgajara una parte del mundo, voló su cabeza hacia lejanas tierras, mientras una voz como huracán enfurecido, le gritaba:

— ¡Sarjam!... ¡Sarjamü!... que en lengua aimará quiere decir ¡¡Ándate!!... ¡¡Ándate!!!...



**Respondemos las siguientes preguntas:**

¿Cuál es el origen de Sajama?

.....

.....

¿Qué castigo le dio Wiracocha a Sajama?

.....

.....

¿Qué significa la palabra viajero?

.....

.....

## BIBLIOGRAFÍA

- ACERTIJOS. (2017). Desarrollo de la lengua oral y escrita – Primaria / Análisis y comparación (Biblioteca digital). [www.comunicacionprimaria.com](http://www.comunicacionprimaria.com)
- EL HOMBRE QUE CALCULABA. Preparado por Patricio Barros / Malba Tahan – [www.Librosmaravillosos.com](http://www.Librosmaravillosos.com)
- JUEGO Y DESTREZAS para el lenguaje y el pensamiento lógico-matemático / Universidad Pedagógica Nacional México 2006.
- MINISTERIO DE EDUCACIÓN (2021). “Programas de estudio dosificados de 1ro a 6to – Educación Primaria Comunitaria Vocacional” Equipos VER – PROFOCOM. La Paz, Bolivia.
- MOLINA Marín, Germán. Hacia la construcción de una evaluación no parametral en el horizonte del siglo XXI. Una mirada desde la estética.
- UNESCO/OREALC. (2016). Aportes para la enseñanza de la lectura. Tercer Estudio Regional Comparativo y Explicativo (TERCE). Santiago de Chile, Chile.
- Vicepresidencia del Estado Plurinacional de Bolivia (2010) “Constitución Política del Estado”

### Páginas sugeridas:

Agencia EFE “Bolivia inicia el mes de ofrendas a la Pachamama con rituales ancestrales”. Recuperado de: <https://www.efe.com/efe/america/cultura/bolivia-inicia-el-mes-de-ofrendas-alapachamama-con-rituales-ancestrales/> (24 de junio de 2021)

Página Digital Magaly Ala Yavi “¿Que es la minka,mita y ayni? Recuperado de: <http://magalialayavi.blogspot.com/2010/12/que-es-la-minkamita-y-ayni-el-ayni.html> (10 de agosto de 2021)

Periódico El Deber “Bolivia celebra llegada del Año Nuevo Andino Amazónico 5.525”. Recuperado de: <https://eju.tv/2017/06/bolivia-celebra-llegada-del-ano-nuevo-andino-amazonico-5-525/> (21 de julio de 2021)

Periódico La Patria Noticia “Determinan feriado para las trabajadoras del hogar en su día”. Recuperado de: <https://lapatria.bo/determinan-feriado-para-las-trabajadoras-del-hogar-en-su-dia/> (29 de julio de 2021)

Periódico los Tiempos “La torrentera Llicani se desborda, detrás del aeropuerto” Recuperado de: <https://www.lostiempos.com/actualidad/cochabamba/20211216/torrentera-llicani-se-desborda-detras-del-aeropuerto> (18 de diciembre 2021)





ESTADO PLURINACIONAL DE  
**BOLIVIA**

MINISTERIO  
DE EDUCACIÓN



**@minedubol**



**@minedu\_bol**



**@MinEducaBol**



**Ministerio de Educación - Oficial**